

الباب الثالث

أجهزة تشغيل المحركات

- جهاز الوقود فى محرك الإحتراق الداخلى
- جهاز وقود البنزين
- جهاز وقود الديزل
- جهاز التبريد
- جهاز التزييت
- الأجهزة الكهربائية
- أجهزة بدء الحركة
- جهاز العادم

١. جهاز الوقود: Fuel system

سبق أن ذكرنا أن الوقود يغذى إلى المحركات الإشتعال بالشرارة مختلط بالهواء، بينما تغذى محركات الإشتعال بالضغط (محركات الديزل) بالوقود محقونا على هيئة رزاز من الرشاشات – ومهمة جهاز الوقود الأساسية هي توصيل مخلوط الوقود والهواء في محركات الإشتعال بالحرارة أو الوقود فقط في محركات الإشتعال بالضغط خالية من الأتربة والشوائب إلى داخل اسطوانات المحرك على هيئة بخار أو رزاز وبالكمية التي يتطلبها المحرك تبعاً لسرعة التحمل الواقعة عليه .

أ-جهاز الوقود في محركات الإشتعال بالشرارة
:

يتكون جهاز الوقود في هذه المحركات من
الأجزاء الآتية : (شكل ٣٥)

١-خزان الوقود: Fuel tank

يصنع هذا الخزان من الحديد ويثبت عادة فوق محرك الجرار ويملى هذا الخزان بالبنزين أو الكيروسين حسب نوع الوقود الذى يعمل به الجرار وفى حالة استخدام الجرار للكيروسين كوقود اساسى فيزود الجرار بخزان ثانوى صغير للبنزين لا استخدامه فى إدارة المحرك عند بداية التشغيل عندما يكون المحرك بارداً أو يكون من الصعب تبخير الكيروسين ويلاحظ انه يجب تحويل المحرك

ليعمل على البنزين لمدة قصيرة قبل إيقاف
المحرك عند انتهاء العمل وذلك حتى يمتلئ جهاز
الوقود بالبنزين ونتمكن من ادارة المحرك فى
اليوم التالى . وعادة يصمم خزان الوقود بحيث
يسع كمية من الوقود تكفى لتشغيل الجرار لمدة
يوم عمل أى حوالى ٨ ساعات تشغيل .

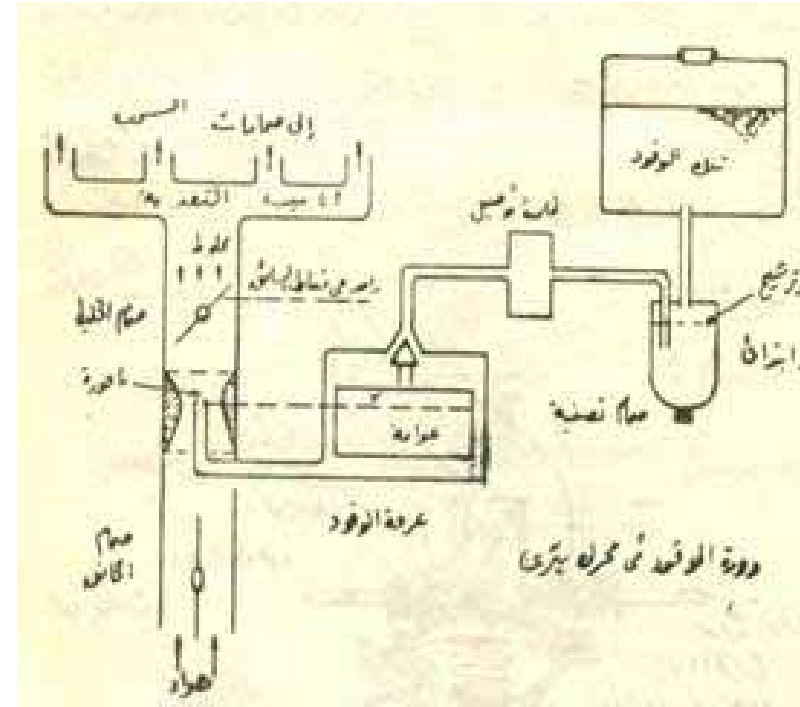
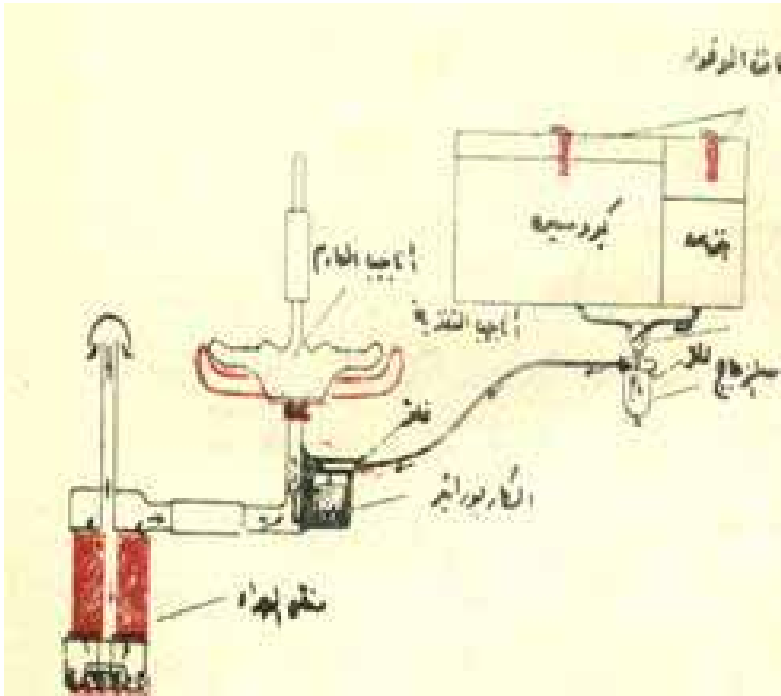

شكل (٣٥) جهاز وقود بنزين في محرك Otto

٢- مرشح الوقود: Fuel filter

وهو عبارة عن كوب من الزجاج به طبقة من أسفل لتصفيته ويوجد بأعلاه مرشح لتنظيف الوقود من الشوائب العالقة به كذلك يتم فصل الماء العالق بالوقود حيث ترسب في القاع ويطفو الوقود فوقها قبل دخوله إلى طلمبة التوصيل ثم إلى الكاربوراتير ويتم تصفية الماء من الطبقة السفلية الموجودة بالمرشح ، كذلك يتم تصفية الكيروسين من هذه الطبقة إذا لم يدور المحرك مدة كافية على البنزين قبل وقوفة .

٣- **ظلمبة التوصيل: Fuel pump**
إذا كان خزان الوقود في مستوى أعلى من
الكاربيراتير فيمكن الإستغناء عن ظلمبة
التوصيل حيث يصل الوقود إلى
الكاربيراتير تحت تأثير ثقله أما إذا كان خزان
الوقود في مستوى أقل من الكاربيراتير فإن
الأمر يحتاج إلى ظلمبة توصيل لسحب الوقود
ودفعة إلى الكاربيراتير خلال جهاز الوقود

وان معظم المحركات الحديثة مزودة بهذه الظلمبة نظرا لعظم قدرة هذه المحركات وحاجتها إلى كمية كبيرة من الوقود ولا يمكن الحصول عليها عن طريق توصيل الوقود تحت تأثير ثقله فقط وتتكون ظلمبة التوصيل من غرفة لها غطاء من الكاوتشوك متصل بذراع يحركة حركة ترددية عن طريق كامرة تحصل على حركتها من المحرك ويتم سحب الوقود بهذه الحركة الترددية من المرشح عن طريق صمام خاص ثم يدفع الوقود إلى خارج الغرفة من صمام آخر إلى الغرفة العوامة المتصلة بالكاربيرتير .

٤-الكاربيراتير: Carburetor شكل (٣٦)

هناك وظيفتان أساسيتان للكاربيراتير هما:

ا-خلط الهواء والوقود بالنسبة المناسبة للحصول على الأداء المطلوب من المحرك .

ب-تفتت الوقود إلى ذرات دقيقة ليسهل تبخيرها وخلطها مع الهواء.

ويتكون الكاربيراتير في أبسط صورة له كما هو مبين بالشكل (٣٦) من غرفة تحتوى على كمية من الوقود وهذه الغرفة مزودة بعوامة للمحافظة على المستوى ثابت للوقود مقدارة من ١,٥ مم إلى ٣مم تقريبا تحت منفذ نافورة الكاربيراتير فلا يتساقط الوقود منها .

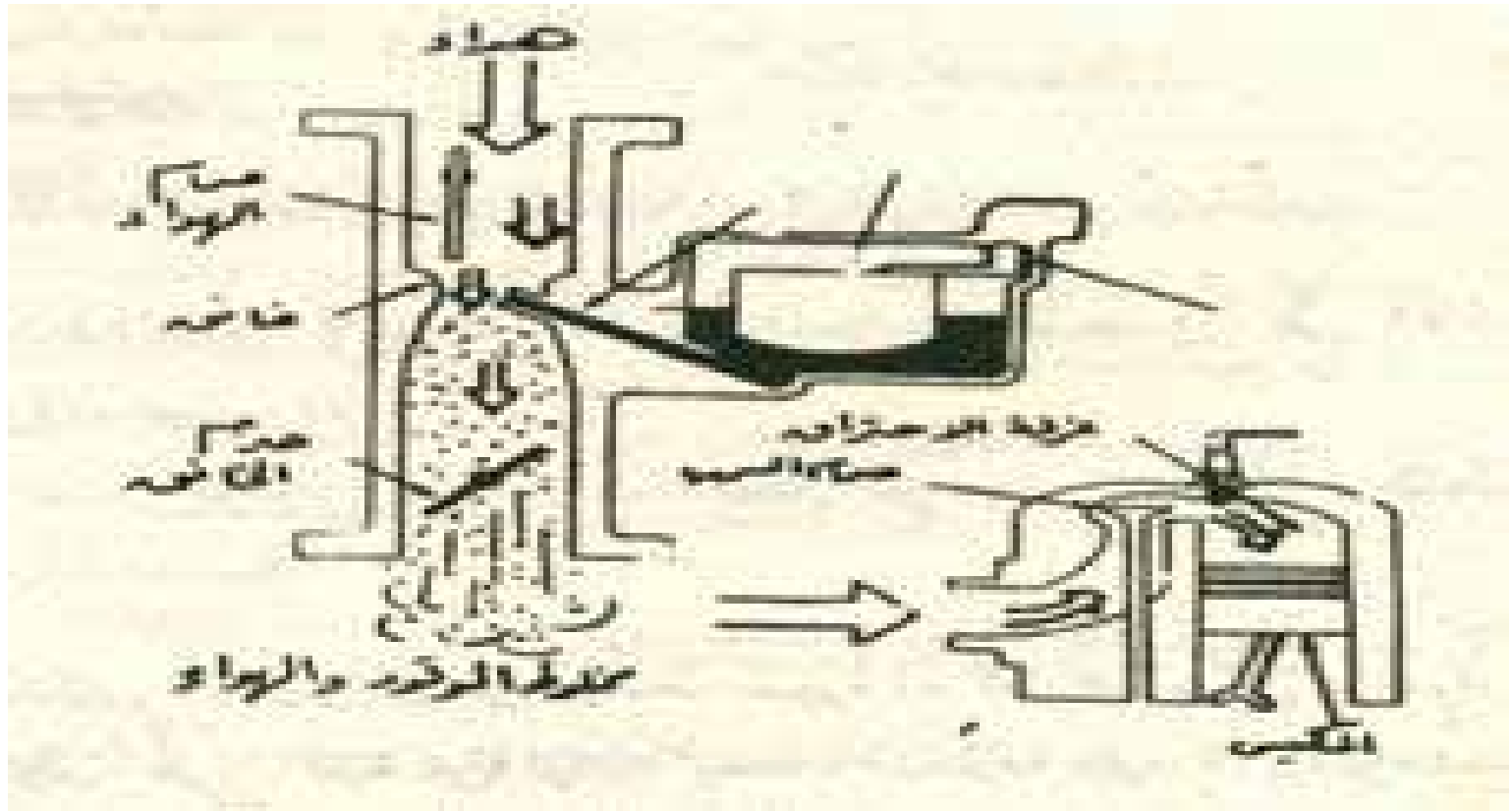

شكل (٣٦) مغذى البنزين (الكاربيراتير البسيط)

ب-جهاز الوقود فى محركات الإشتعال بالضغط
شكل (٣٧).

ومهمته هى امداد كل الإسطوانات فى نهاية شوط
الضغط تقريبا بالوقود بعد حقنة بالرشاش داخل
الإسطوانة وتوزيعة بحيث تكون ذرات الوقود
ملامسة الأكسجين الهواء حتى يتم احتراق الوقود
احتراقا كاملا . ويحق الجهاز الوقود إلى الرشاشات
المثبتة فى رأس كل إسطوانة بالمحرك عند ضغط
مرتفع يتراوح ما بين ١,٥ - ٣,٥ كيلو نيوتن/ سم^٢

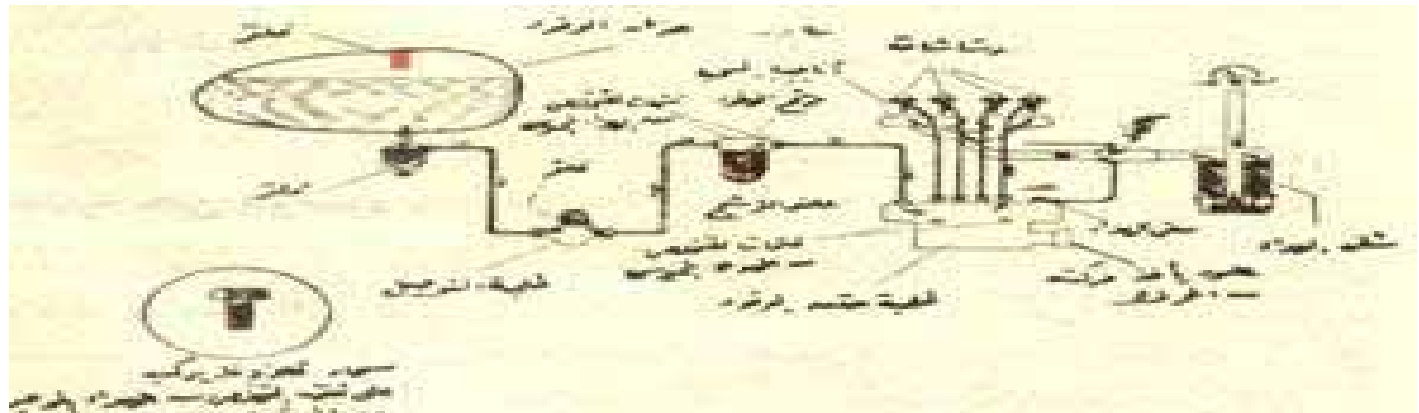
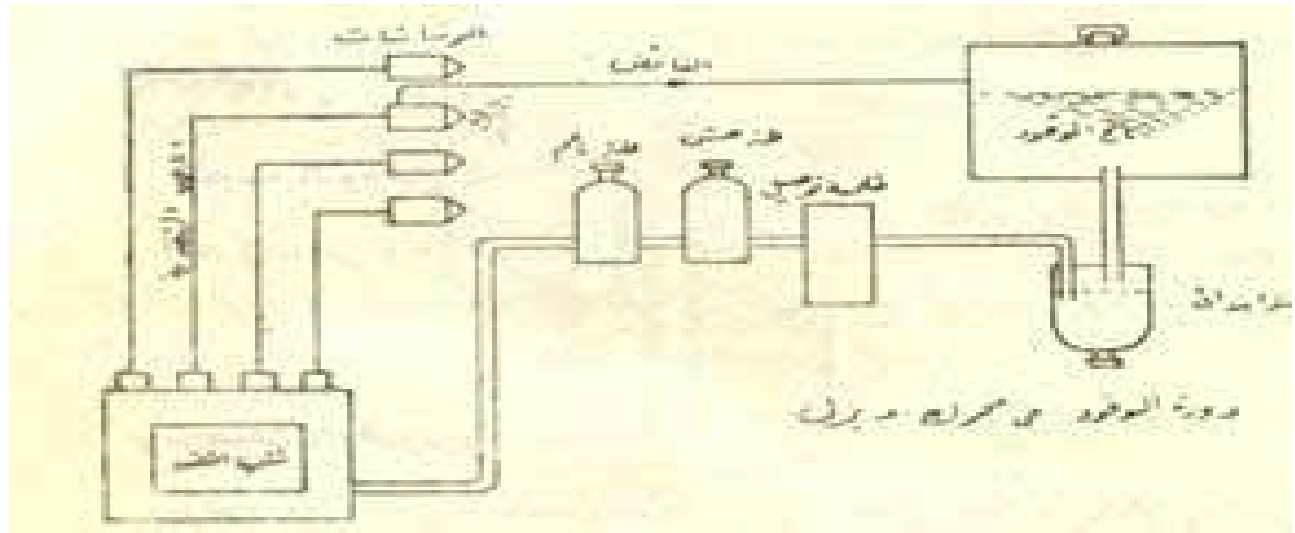

شكل (٣٧) جهاز الوقود في محرك الديزل (Diesel)

ويشمل جهاز الوقود في محركات الإشتعال بالضغط
على الأجزاء الهامة التالية:

١-مستودع الوقود: Fuel tank

وهو مثبت أما فوق المحرك في مقدمة الجرار أو
في مؤخرة الجرار خلف السائق ، وتركب في
مستودع الوقود مصافي على فتحة الملىء وكذلك
فتحة خروج الوقود من المستودع نظرا لأهمية
تنظيف الوقود في هذه المحركات .

١- ظلمبة التوصيل: Fuel transfer pumps

وهذه الظلمبة مهمة لدفع الوقود خلال مرشحات الوقود الخشنة والناعمة وتوصيل الوقود تحت ضغط بسيط إلى ظلمبة حقن الوقود _ ويركب على ظلمبة التوصيل مضخة يدوية لتحضير الوقود يدويا خلال دائرة الوقود وذلك عند تسرب الهواء إلى دائرة الوقود حيث يتم سحبه بواسطة هذه المضخة .

٢-مرشحات الوقود: Fuel filters

تقوم هذه المرشحات بفصل الأجسام الغريبة من الوقود مثل الأتربة والشوائب حتى لا تتسبب في انسداد الفتحات الدقيقة بظلمبة الحقن والرشاشات وحتى لا تحدث أى خدش أو تآكل فى ظلمبه الحقن .

٣-ظلمبة الحقن : fuel injection pump

وتقوم هذه الظلمبة بالتحكم فى كمية الوقود المحقون داخل الإسطوانات وحقنه فى الوقت المناسب بالنسبة للدورة الحرارية ويمكن التحكم فى قدرة المحرك وبالتالي سرعته عند ثبوت الحمل عن طريق تغير كمية الوقود المحقون به بواسطة ظلمبة الحقن.

وتتكون ظلمبة الحقن من عدد من الإسطوانات
مساوية لعدد إسطوانات المحرك وكل إسطوانة
مزودة بكباس خاص لكبس الوقود إلى الرشاشات
وتحصل هذه الكباسات على حركتها الترددية من
عامود كامات ويأخذ هذا العامود حركته من
عامود الكرنك للمحرك ويدور بنصف سرعته في
المحركات رباعية المشاوير وبنفس السرعة إذا
كان المحرك ثنائي المشاوير .

والطريقة المتبعة لحقن الوقود في معظم ظلمبات الحقن مبينة بشكل (٣٨) .

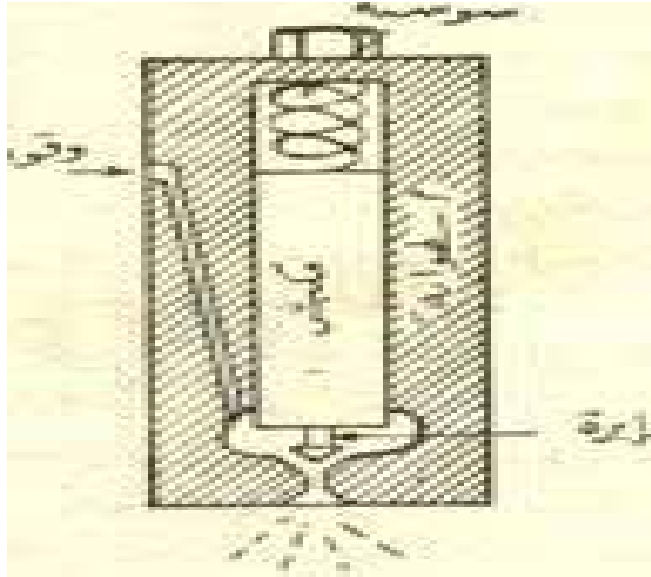

الرشاش

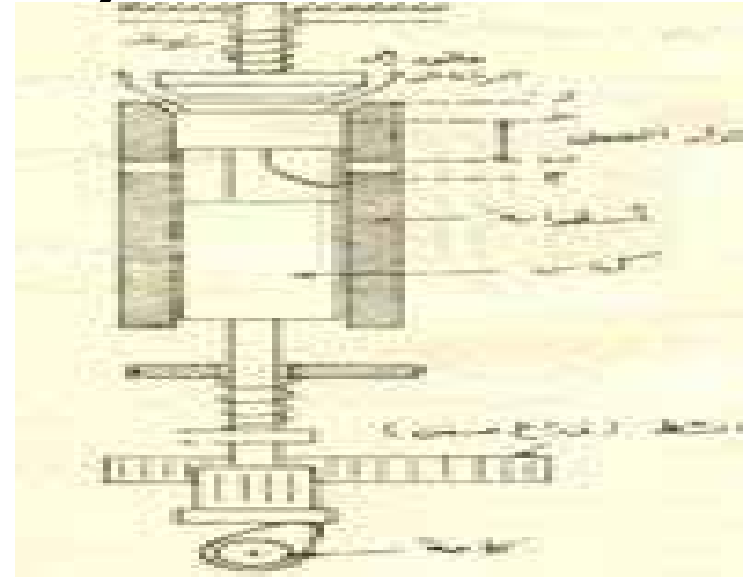

ظلمبة حقن (الكباس)

شكل (٣٨) كباس ظلمبة حقن الوقود والرشاش

(أ) جهاز الحاكم الميكانيكى

Gov nor : (منظم السرعة)

الأكسراتير

وهو جهاز يوجد في الجرارات المختلفة رغم
تغير الحمل علي الجرارات أثناء أداء أى من هذه
العمليات ، فإنه لمن المعروف أن القدرة تساوي
حاصل ضرب القوة فى السرعة فإذا ما تغير
الحمل الواقع علي الجرار (أى قوة المقاومة)

كما في عملية الحرث مثلا حيث قد يتصادف أن يمر المحراث خلال جزء من التربة مفكك أي سوف يقل الحمل علي الجرار وبالتالي فإن قوة مقاومة شد المحراث سوف تقل وحيث أن القدرة المتولدة من المحرك سوف تكون ثابتة لثبات وضع رافعة الوقود (الأكسراتير) الوقود فإن انخفاض قوة المقاومة سوف يزيد من سرعة الجرار ولذا فإن ذلك يتطلب من السائق تغيير رافعة الوقود إلى وضع جديد ليقلل من كمية الوقود الذاهبة للمحرك وبالتالي يخفض من قدرته.

وقد يحدث بعد ذلك أن يمر المحراث بجزء من
التربة أصلب مما يزيد من المقاومة علي الجرار
وبالتالي يقلل من سرعته و ليحافظ السائق علي
سرعة الجرار ثابتة فعليه أن يعيد رافعة الوقود
للوضع الذي يزيد من كمية الوقود لإعطاء الجرار
السرعة المطلوبة ولكن لأن سائق الجرار
الزراعي في معظم الاحوال يكون مشغول بمراقبة
الجرار والآلة المستخدمة وأداء العملية الزراعية
نفسها

كما وأن الاحمال الواقعة علي الجرار تكون متفاوتة ومتباينه خاصة اثناء أداء عملية الحرث أو الدراس لذا فإن تعديل وضع رافعة الوقود سوف يكون مرهقا للسائق وعائقا له في أداء العمل على الوجه الأكمل ولهذا السبب صمم جهاز الحاكم ووظيفته ابقاء سرشعة المحرك ثابتة إذا ما تغير الحمل بالزيادة أو النقصان والواقع أن هناك نوعين من أجهزة الحاكم أحدهما يعمل ميكانيكيا والآخر يعمل هيدروليكيا وسوف نشرح الانواع الأكثر إستخداما في الجرارات .

يتكون الجهاز الحاكم الميكانيكي (الأكسراتير) في
ابسط صورة له كما هو واضح بشكل (٣٩) من
بعض الأثقال التي تتصل بعامود يحصل علي
حركته من المحرك - هذه الأثقال تتحرك إلى
الخارج تحت تأثير القوة الطاردة المركزية محركا
حلقة صغيرة متصلة بالجريدة المسننه تتصل
بسوستة متصلة برافعة الوقود ،

فعد بداية التشغيل يشد السائق رافعة الوقود الي
الوضع الذي يعطيه القدرة المطلوبة ، والواقع أن
هذا الوضع لرافعة الوقود يحدث قوة شد في
السوستة التي تحرك الجريدة المسنه لظلمبة
الوقود للوضع الذي يسمح لظلمبة الحقن بإعطاء
كمية الوقود المطلوبة. و قوة الشد هذه تكون في
حالة اتزان مع القوة الطاردة المركزية للأثقال
السابق ذكرها

والآن إذا ما زاد الحمل على الجرار فإن ذلك يؤدي الي
الإقلال من سرعة المحرك وينتج عن ذلك إنخفاض في
سرعة المحرك وينتج عن ذلك إنخفاض في سرعة
دوران الاثقال وبالتالي انخفاض القوة الطاردة
المركزية لها وتكون أقل من قوة الشد في السوسته
مما يسبب تحرك الجريدة المسننه الي اليسار اي في
الاتجاه الذى يزيد من كميته الوقود المحقون وبالتالي
تزيد سرعة المحرك وتستمر الجريدة المسننه في
حركتها الي اليسار إلى أن يحدث الاتزان بين القوة
الطاردة المركزية وقوة الشد للسوستة ،

وإذا ما حدث أن قل الحمل علي الجرار فإن ذلك يؤدي إلى زيادة سرعة المحرك وبالتالي زيادة القوة الطاردة المركزية – للأثقال عن قوة الشد في السوستة مما يؤدي الي تحرك الجريدة المسننه لظلمبة الحقن الي اليمين لخفض كمية الوقود والذي يترتب عليه خفض سرعة المحرك الي أن يحدث الاتزان بين القوة الطاردة المركزية وقوة الشد في السوستة ، وبهذه الطريقة يتم التحكم في سرعة المحرك أتوماتيكيا بواسطة الحاكم والابقاء علي هذه السرعة .

وفي محركات الإشتعال بالشرارة فإن جهاز الحاكم هذا
يكون متصلا بصمام الحاكم (الخلط) بدلا من الجريدة
المسننة ، شكل (٣٩) .

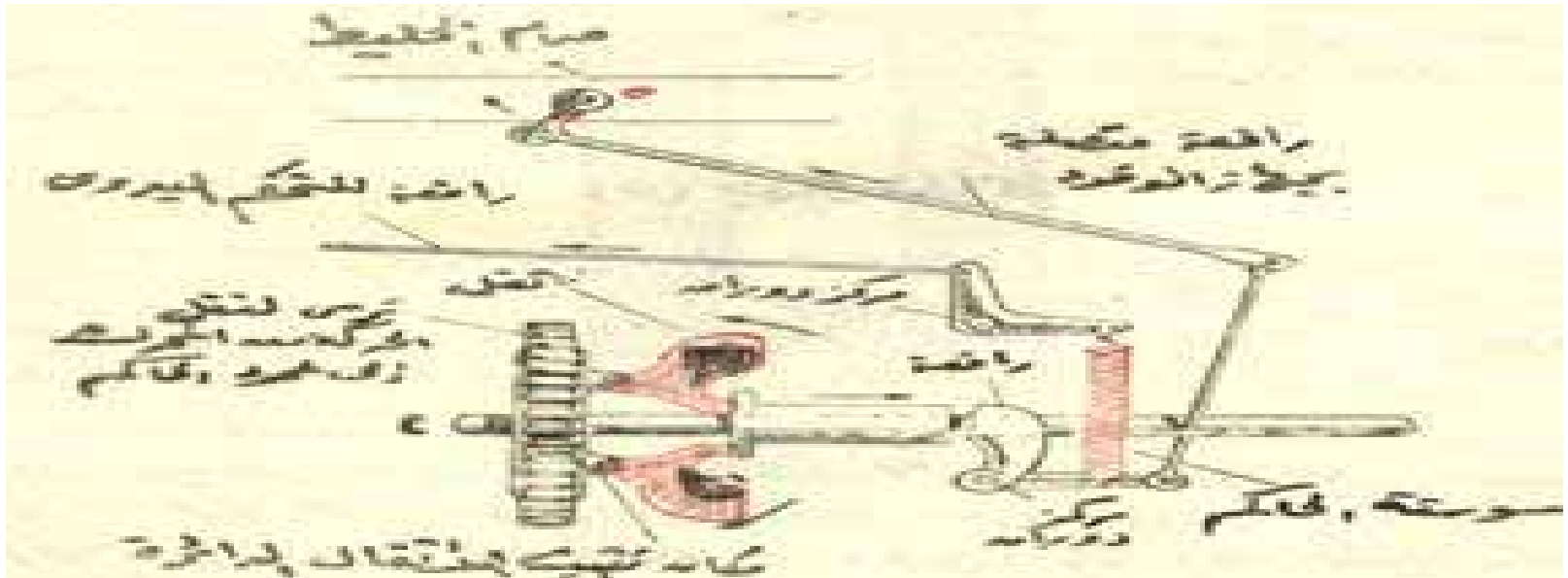

شكل (٣٩) حاكم يدوي (أكسراتير)

ب-جهاز حاكم يعمل بالطرد المركزي
يتكون من عامود يأخذ حركته من محرك الجرار
ومثبت عليه كرتين تتدوران معه وتوصل هذا
العامود بذراع خلط الوقود في محركات الإشتعال
بالشرارة أو بمشط ظلمبة الوقود في محركات
الديزل. فعندما يقل الحمل على الجرار إزداد
سرعته فتزداد القوة الطاردة المركزة على الكرتين
فتدفعهما للخارج فتحرك مجموعة الروافع التي
تعمل على تقليل كمية الوقود الذاهبة للمحرك
والعكس صحيح عند زيادة الحمل، شكل (٤٠ أ).

ج-جهاز حاكم يعمل بالضغط
يتكون من غرفة إسطوانية مقسمة إلى نصفين
بحاجز من الكاوتش متصل به مجموعة من
الروافع التي بدورها تتصل بجهاز الوقود. ونجد
أن النصف الأول من غرفة الإسطوانة متصل عن
طريق إنبوبة بماسورة السحب بالمحرك . بينما
النصف الآخر منها فهو معرض للضغط الجوى

فعندما يقل الحمل على الجرار تزداد سرعته
نتيجة زيادة سرعة المحرك فتزداد سرعة
المكابس وبالتالي تزداد سرعة دخول الهواء في
ماسورة السحب فيقل الضغط بها مسببا حركة
الحاجز نتيجة لفرق الضغط على سطيه فيحرك
مجموعة الروافع فتقلل من كمية الوقود الداخلة
للمحرك والعكس صحيح عند زيادة الحمل على
المحرك، شكل (٤٠ ب)

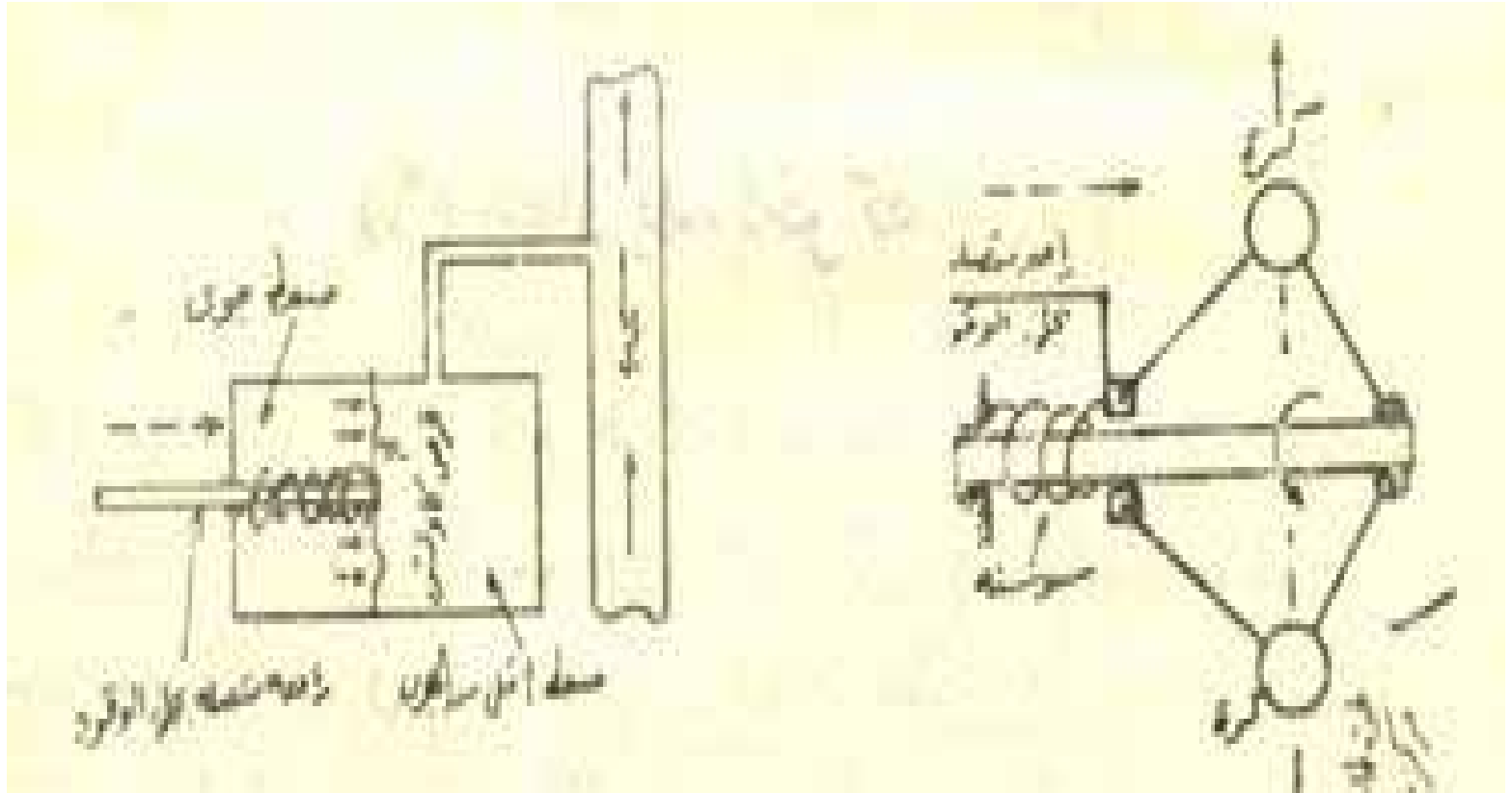

(أ) حاجم يعمل بالطرد المركزي (ب) حاجم يعمل بالضغط

شكل (٤٠) جهاز الحاكم (منظم السرعة)

٢- جهاز التبريد : Cooling system

عند تشغيل الجهاز فان درجة الحرارة الناتجة من إشتعال الوقود قد تصل الي ١٥٠٠ - ٢٠٠٠ م. وسوف يؤدي ذلك الي ارتفاع درجة حرارة المحرك والأجزاء المكونة وسوف يمتص كل جزء من اجزاء المحرك كمية من الحرارة تعتمد علي مساحة تلامسهم مع الغازات الناتجة من الإحتراق ودرجة حرارته هذه الغازات ومدة تعرضها لهذه الغازات. وإذا لم تتخذ بعض الاحتياطات لتبريد المحرك فان كثيرا من المشاكل سوف تظهر بل أن المحرك نفسه سوف يدمر، ومن هذه المشاكل.

١- يتأثر معدن مكبس المحرك بسبب الحرارة الشديدة فيتمدد المكبس ويتوقف عن الحركة داخل الإسطوانة .

٢- تتأثر خواص زيوت التزييت المستعملة في المحرك وتصبح عديمه الفائدة هذا ويعطي المحرك احسن

كفاءة بين حدود معينة من درجات الحرارة فالمحرك البارد يكون ضعيف القدرة والتشغيل عند درجات الحرارة المنخفضة .

الطرق المختلفة لتبريد المحرك :توجد طريقتين
شائعتين لتبريد محركات الإحتراق الداخلي
هما: ١- التبريد بالهواء. ٢- التبريد بالماء. التبريد
المباشر بالهواء **Air cooling** وهو يعتمد
علي اشعاع الحرارة مباشرة الي الهواء المحيط
وتعتمد سرعة اشعاع الحرارة علي (شكل ١٤
) . أ-الفرق في درجة الحرارة بين المحرك
ودرجة حرارة الهواء المحيط ب-مساحة السطح
الذي تشع منه الحرارة . شكل (١٤) التبريد
بالهواء (ريش او زعانف)

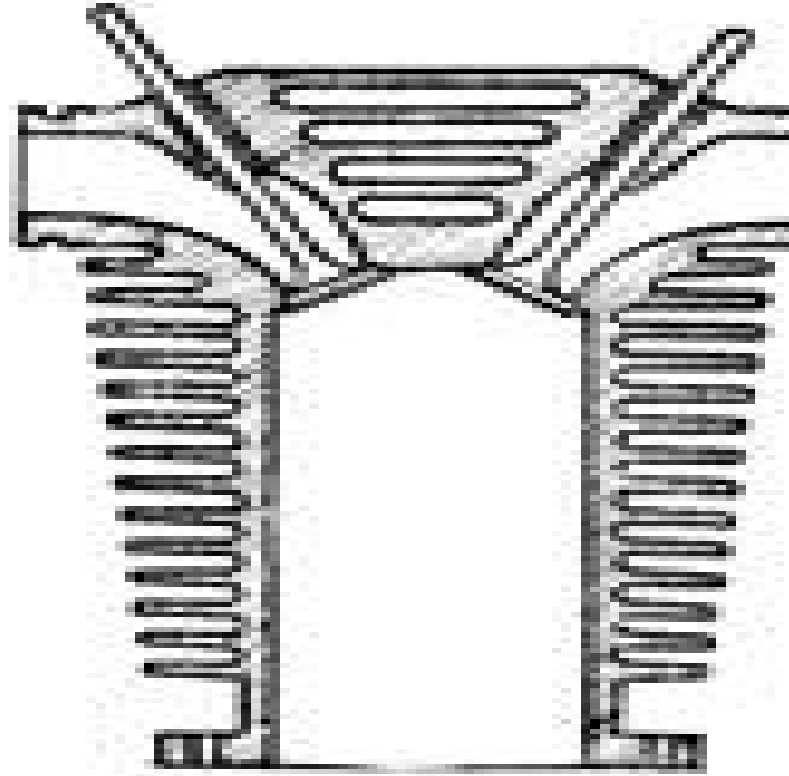

شكل (٤١) التبريد بالهواء (ريش او زعانف)

وحيث أن الفرق في درجة الحرارة بين المحرك والهواء المحيط يكون في حدود معينه لذلك فلزيادة معدل اشعاع الحرارة يجب زيادة مساحة السطح المتلامس ويتم ذلك بواسطة ما يعرف بالزعانف والتي تتركب علي الجسم الخارجي للإسطوانة ورأسها - كذلك يجب التخلص من الهواء الذي تم تسخينه من حول المحرك واستبداله بهواء بارد ولذلك يجب أن يصمم المحرك بحيث تكون اسطوانته متباعده في مكان مكشوف -

وإذا كان المحرك مركب علي جسم متحرك فإنه يستفاد من تيار الهواء المعاكس لحركة الجسم في إجراء مزيد من التهوية – ولكن إذا كان المحرك ثابت أو كانت الإسطوانات في حيز شبه مغلق يستخدم مروحة في دفع تيار من الهواء علي إسطوانات المحرك.

١-التبريد بالماء (شكل ٤٢) :

وفي هذه الطريقة فان السطح الخارجي للإسطوانات المحرك ورأس الإسطوانات يكون محصور داخل ما يسمى بقميص التبريد وهو عبارة عن الفراغ الموجود بين السطح الخارجي للإسطوانات وجسم المحرك الخارجي ويسري هذا في الفراغ سائل التبريد وهو عادة ما يكون الماء

فَعند سريان الماء في قميص التبريد تمتص الحرارة من الأسطوانات ثم يبرد هذا الماء عند خروجه من المحرك بمراره في جهاز خارجي يسمى المبرد (رادياتير) الذي يتكون من خزان علوي للماء الساخن وخزان سفلي للماء البارد يصل بينهما عدد كبير من الأنابيب الرفيعة المتصلة ببعضها بواسطة عوارض أفقية لزيادة مساحة الأشعاع

ويصنع المبرد من مادة تمتاز بسرعة التوصيل الحراري وعادة ما يستخدم النحاس الأصفر لهذه الميزة بالإضافة الي الصلابة التي يمتاز بها بالمقارنه بالنحاس الأحمر أو الألمونيوم .
وتستخدم معظم المحركات الحديثة ظلمبه لدفع الماء الي دائرة التبريد .

مميزات التبريد بالماء :

١-درجة حرارة المحرك تكاد تكون واحدة لجميع الأجزاء والمناطق .

٢-الإسطوانات متقاربة ومصنوعة في كتلة واحدة .

٣-المروحة المستخدمة في نظام التبريد عادة ما تكون اصغر وأقل استهلاكاً للقدرة من المروحة المستخدمة في نظام التبريد بالهواء وكذلك تكون أقل ضوضاء .

١-قميص التبريد والماء يقلل من الضوضاء الناتجة من الأجزاء المتحركة للمحرك .

٢-المحرك يستطيع العمل تحت ظروف أصعب من محركات التبريد بالهواء دون أن يسخن أكثر من اللازم .

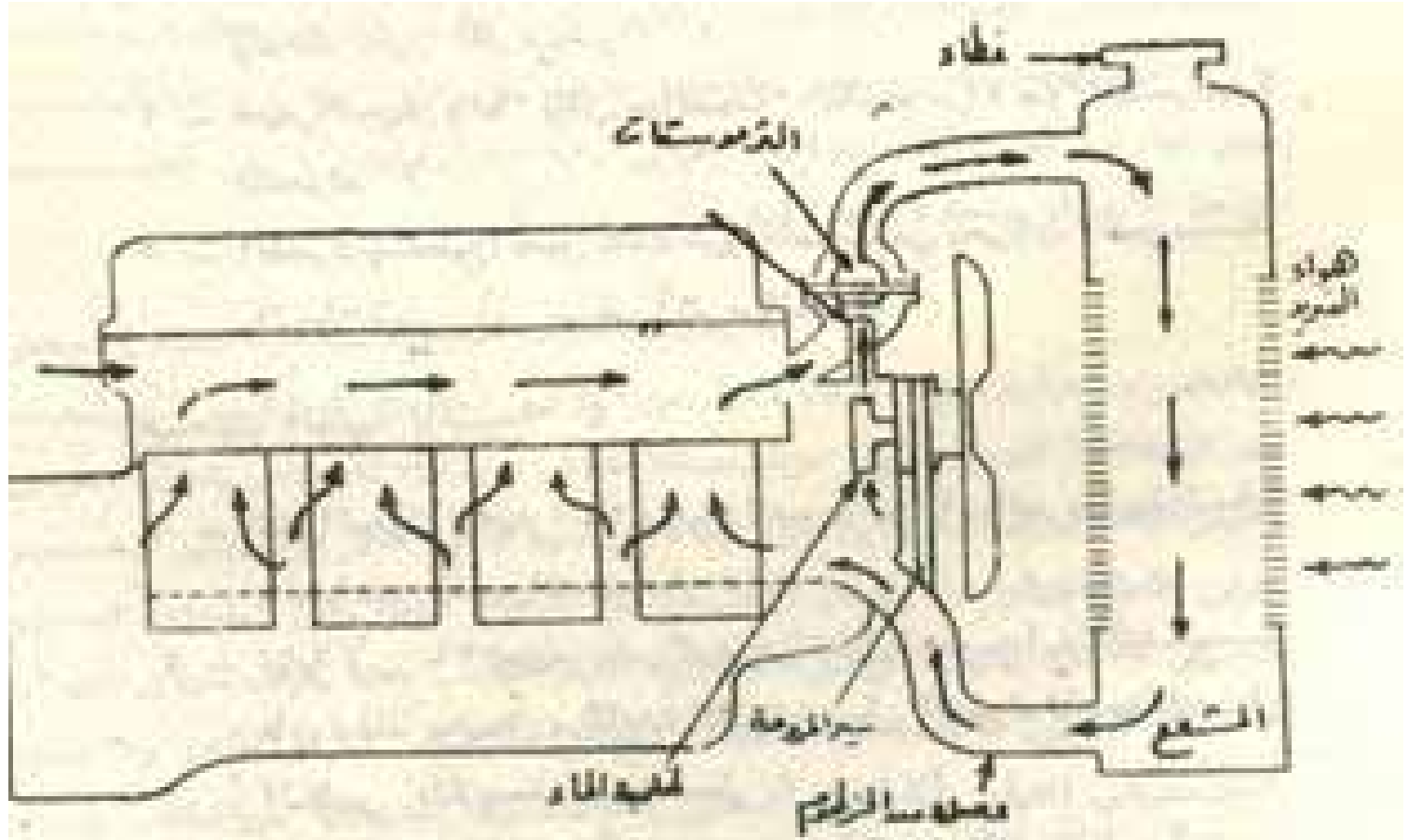

شكل (٤٢) جهاز التبريد بالماء (التبريد الجبرى)

عيوب التبريد بالماء :

١-ثقل المحرك لوجود الماء وجهاز التبريد من رادياتير وظلمبة الماء والخراطيم وقميص التبريد .

٢-نظرا لأن ماء التبريد يمتص كمية من الحرارة عند بداية التشغيل فان ذلك يطيل من الفترة اللازمة للعمل .

٣-باستخدام الماء فان اقصي درجة حرارة يجب الاحتفاظ بها هو ما بين ٨٥ - ٩٠ م ذلك لتحاشي غليان الماء وفقدائها .

٤- في المناطق الباردة يجب اتخاذ الاحتياطات اللازمة لتحاشي تجمد الماء في قميص التبريد والمحرك - لأنه قد ينجم عن ذلك انشقاق المحرك و قميص التبريد نظرا لتمدد الماء عند تجمدها .

٥- يحتاج صيانة مثل مراقبة مستوى الماء في الرادياتير و اضافة المواد الكيماوية لمنع تجمد الماء و تنظيف جهاز التبريد من الرواسب و من الاملاح او الصدأ .

٤- جهاز تنقيه الهواء : Air Cleaning System

ومهمته تنقية الهواء الجوي من الأتربة والمواد العالقة به قبل دخوله الي الكاريراتير خصوصا في المناطق التي يعمل بها الجرار الزراعي والذي يحتوي بها الهواء علي كمية كبيرة من الشوائب والغبار حتي يمكن منع الأضرار الجسيمة التي قد تحدث للمحرك

– لأن دخول الهواء الي إسطوانات المحرك بدون
تنظيف تسبب ما به من رمال وأتربه تآكل
الصمامات وقواعدها وجلب الإسطوانات
(الإسطوانات نفسها) والمكابس والشنابر كما
تدخل الرمال والأتربة داخل صندوق المرفق
ويسبب تآكل سريع للكراسي الرئيسية وكراسي
أذرع التوصيل ولذلك يجب أن تتوافر الشروط
التالية في منقي الهواء (فلتر الهواء):

١- أن يكون ذو كفاءة عالية جدا في تنظيف الهواء من الشوائب والرمال والأتربة العالقة به

٢- أن يكون سهل التنظيف والصيانته وسهل الفك والتركيب.

٣- أن تكون مقاومته لمرور الهواء بسيطة حتي لا يقلل من كميته الهواء الداخلة لمحرك ويقلل من الكفاءة الحجمية له.

٤- أن يكون حجمه معقولا وأن يوضع في مكان يسهل فكه وأن يكون مرتفع عن سطح الأرض ما أمكن - لأنه كلما كان الهواء قريبا من سطح الأرض كلما كان الهواء قريبا من سطح الأرض كلما زادت نسبة الغبار فيه .

وهناك مرحلتين لتنقية الهواء – المرحلة الأولى
في المنقي الابتدائي والثانيه في المنقي الرئيسي
(شكل ٤٣) .

أ-المنقي الابتدائي Primary Air cleaner:

وهو يصنع بطريقة تسمح بدخول الهواء اليه خلال ثقب جانبيه وريش مائلة بالقاع والتي تعطي للهواء حركة دورانية داخل المنقي الابتدائي وتسبب هذه الحركة الدورانية في طرد الشوائب وحببيات الأتربة كبيرة الحجم بالقوة الطاردة المركزية حيث تصطدم بجدار المنقي وتسقط من القاع ويجب الا تزيد هذه القوة عن حد معين حتي لا تتسبب في تفتيت حببيات الأتربة الكبيرة الي حببيات صغيرة تزيد من الحمل علي المنقي الرئيسي بعد ذلك .

ب - المنقي الزيتي: Oil Air Cleaner:

وهو يتكون من حمام زيت يوجد باسفل المنقي تعلوه شبكة من السلك مبللة بالزيت فعند سحب الهواء عن طريق ماسورة توجد بوسط المنقي يتلامس الهواء مع سطح الزيت الموجود في الحمام وتلتصق معظم الأتربة الموجودة مع الهواء بالزيت ثم يصعد الهواء خلال شبكة سلك قليل من الزيت وتلتصق بقية الأتربة مع الزيت

الموجود بالشبكة مكونا قطرات تتساقط في حمام
الزيت ويجب الأ يزيد ارتفاع الزيت في الحمام
عن ارتفاع معين حتي لا يتسبب في اختناق
المحرك وعدم وصول الهواء اليه ويجب تنظيف
الحمام الزيتي دوريا وبانتظام من الأتربة
والأوساخ الراسبة فيه وغسله بواسطة
الكيروسين واعادة ملئه بالزيت وقد يتطلب الأمر
تنظيفه يوميا إذا كانت كمية الأتربة العالقة
بالهواء كبيرة كما في مناطق الاستصلاح .

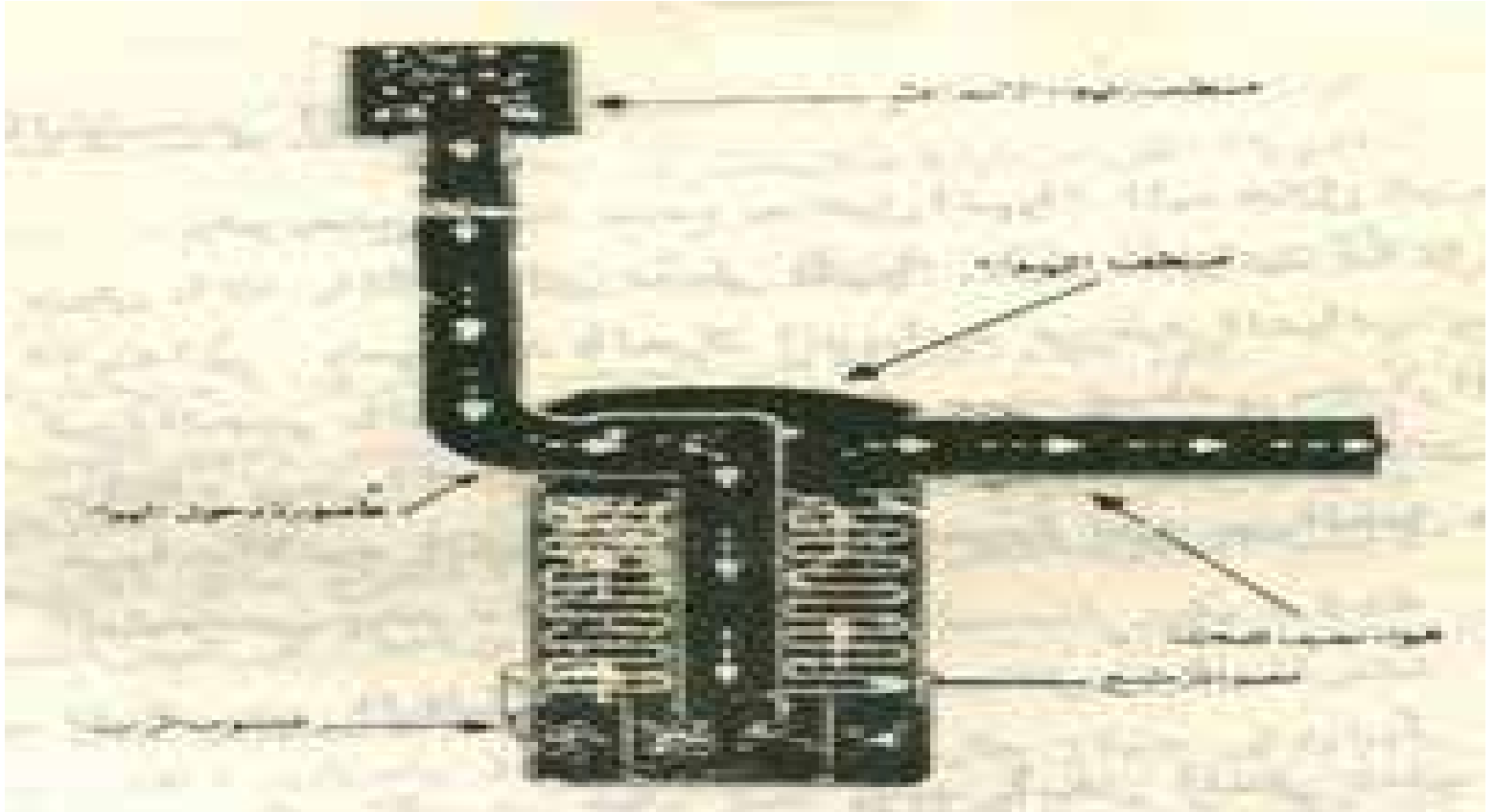

شكل (٤٣) المرشج الجاف والحمام الزيتي

٦- جهاز التزييت : Lubrication System

وظيفة جهاز التزييت لأي محرك هو توزيع وإيصال زيت التزييت اللازم لجميع الأجزاء المتحركة للمحرك والتي تحتاج إلى تزييت لتقليل الاحتكاك بين الأجزاء المتحركة فيقلل من تآكلها ويقلل كذلك من مقاومتها للحركة وبذلك ترتفع الكفاءة الميكانيكية للمحرك .

بالإضافة الي ذلك فان زيت التزييت يقوم
بامتصاص وازاله الحرارة من الأجزاء المتحركة
والناتجة من الاحتكاك بين هذه الأجزاء .
وهناك فوائد اخري مثل نقل وتوزيع الحرارة من
الأجزاء الساخنة في المحرك مثل جدار الإسطوانة
والمكبس وازاله الرواسب الكربونية المترسبة
علي جدار الإسطوانة وخفض الصوت الناتج من
الأجزاء المتحركة

والأجزاء المهمة التي يتم تزييتها في المحرك هي
جدران الإسطوانات والمكابس والنهايات الصغرى
والكبرى لأعمدة التوصيل وكراسي عمود الكرنك
وكراسي عمود الكامات والتاكيهات والصمامات .
وهناك طريقتان للتزييت أحدهما بالنتر والاخرى
بالتزييت الجبري .

١- التزييت بالنثر (شكل ٤٤) Splashing Lubrication

وفي هذه الطريقة يوضع الزيت في حوض وهو عبارة عن قاع علبة الكرنك وتزود الأجزاء السفلية من النهاية الكبرى لأعمدة التوصيل بما يشبه الملاعق – فعند دوران عمود الكرنك ووصوله الي النقطة الميتة السفلى فان هذه الملاعق تصل الي منسوب الزيت وتتغمس فيه ونتيجة للحركة السريعة لعمود الكرنك

يتسبب ذلك في نثر وطرطشة الزيت علي جدران
الإسطوانة والأجزاء المتحركة بالمحرك مثل النهايات
الكبري والصغري لأعمدة التوصيل وكراسي عمود
الكرنك - ثم ينساب الزيت من هذه الأجزاء ثانياه الي
قاع علبة الكرنك تحت تأثير وزنه - وقد تستخدم
ظلمبه في هذه المحركات لسحب الزيت وضخه بشكل
(٤٤) التزييت بالنتريباستمرار الي النهايات الكبري
لأعمدة التوصيل وكراسي عمود الكرنك . وتستخدم
هذه الطريقة بكثرة مع المحركات الثابته مثل ظلمبات
الري ومحركات الانارة .

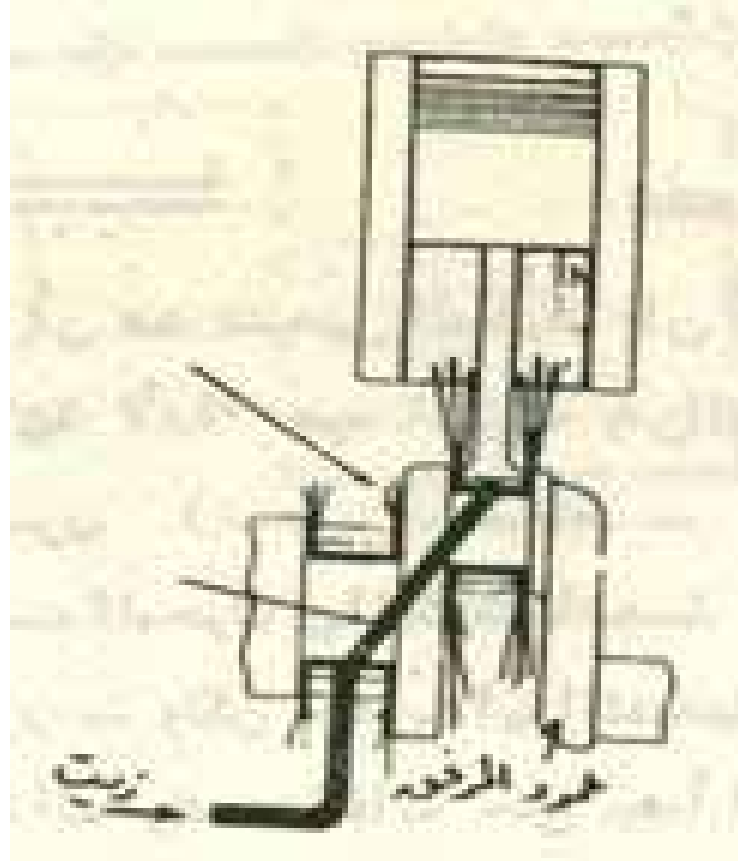

شكل (٤٤) التزييت بالنثر

٢- التزييت بالضغط (شكلى ٤٥ ، ٤٦) Pressure Lubrication

بحلول عام ١٩٠٥ استخدم لانكستر طريقة يستخدم فيها ظلمبة لضخ الزيت الي كراسي عمود الكرنك ومنذ ذلك الوقت طورت هذه الطريقة حتي اتخذت الشكل الموضح بالرسم (شكل ٤٥) وفيه يوضع الزيت في قاع علبة الكرنك كما بالطريقة السابقة وتوضع كمية من الزيت بحيث لا تسمح بانغماس النهايات الكبرى لأعمدة التوصيل فيها عند دوران عمود الكرنك ويكشف عن مستوي الزيت بالحوض بواسطة قضب من الحديد يوضح عليه اقصي واقل منسوب للزيت يمكن للمحرك العمل عليه .

ويوجد بدائرة الزيت هذه ظلمبة التزييت والتي قد تسبب كسر هذه الظلمبة – وتقوم الظلمبة بضخ الزيت خلال مرشحين (فلترين) أحدهما خشن لتنقيه الزيت من الشوائب الكبيرة الحجم والتي قد تسبب انسداد مجاري التزييت ويخرج الزيت المنقي من هذا المرشح الي بقية اجزاء الدائرة اما المرشح الاخر فيسمى بالمرشح الناعم وهو يقوم بتنقيه الزيت من الشوائب الدقيقة العالقة به ويسمح هذا المرشح بمرور كمية صغيرة من الزيت القادم الي الظلمبة خلاله لأن الزيت المنقي بواسطته يعود الي حوض التزييت ولا يدخل في دائرة التزييت

وبمرور الوقت فان جميع الزيت الموجود في
الدائرة سوف يمر خلال المرشح الناعم ويتم
تنقيته اما السبب في عدم وضع المرشح الناعم
داخل دائرة التزيت ذلك لأن هذا المرشح عرضه
للانسداد وإذا ما انسد فان ذلك سوف يمنع من
وصول الزيت الي الأجزاء المتحركة لو كان هذا
المرشح داخل الدائرة . وقد يوضع مرشح واحد
ناعم داخل الدائرة وفي هذه الحالة تزود الدائرة
بصمام يسمح بمرور الزيت دون تنقية الي بقية
الدائرة فيما لو انسد هذا المرشح (شكل ٤٦)

يضخ الزيت من المرشح الخشن الي كراسي عمود الكرنك وخلال مجاري خاصة مثقوبة في عمود الكرنك يتم توصيل الزيت الي النهايات الكبرى لأعمدة التوصيل ومنها الي النهايات الصغرى لأعمدة التوصيل خلال ثقوب توجد في اعمدة التوصيل خلال ثقوب توجد في اعمدة التوصيل وتصل ما بين النهايات الكبرى والصغرى – ويخرج الزيت من النهايات الصغرى لمزيت المكابس وجدران الإسطوانات كذلك يتم ضخ الزيت خلال مجاري اخري الي كل من عمودي الكامات والتاكيهات .

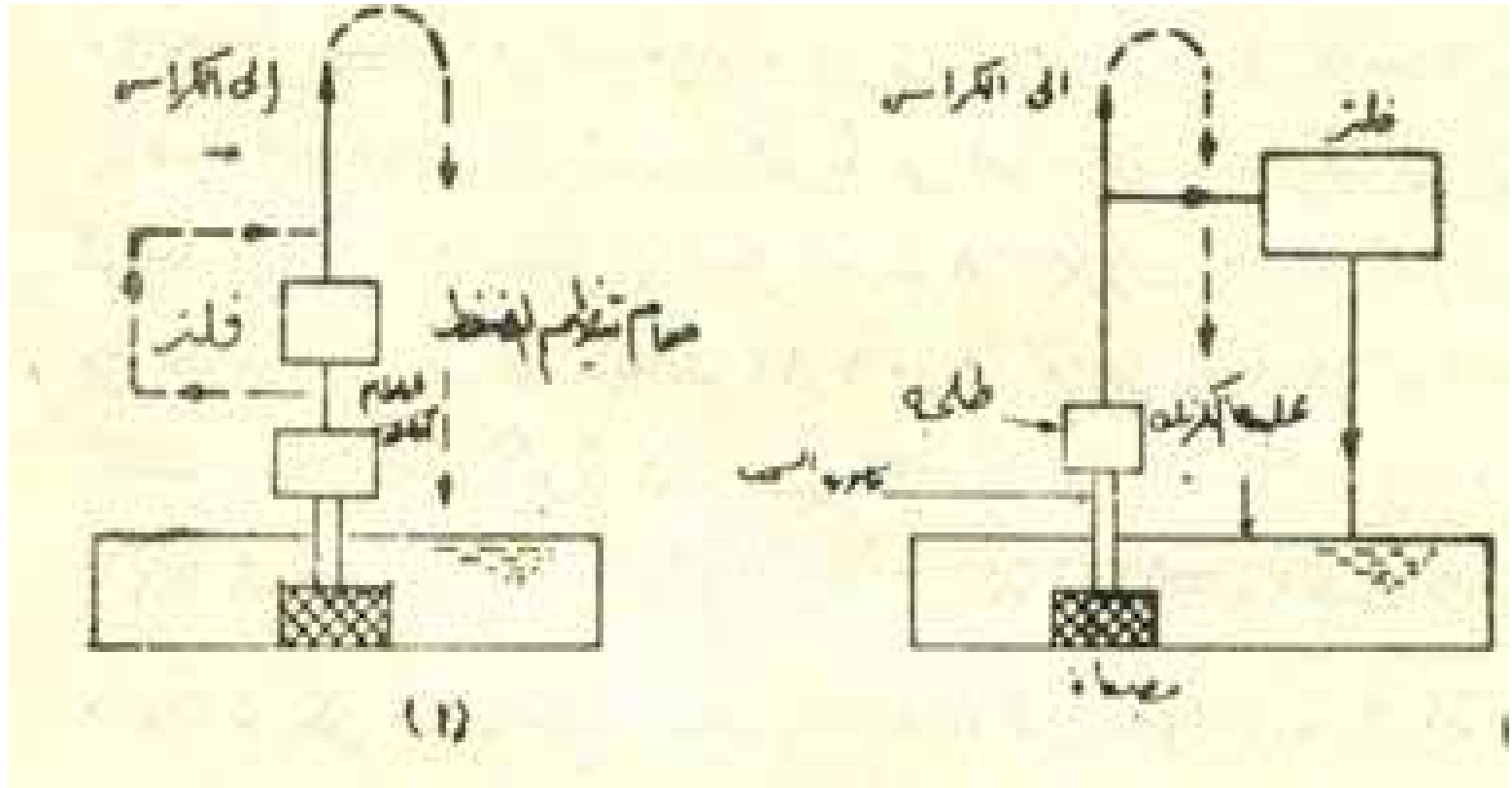

شكل (٤٥) دورة التزييت في المحرك

وتزود دائرة التزييت بمقياس لوضع مقدار الزيت قبل دخوله الي كراسي عمود الكرنك مباشرة – فإذا كان ضغط الزيت أقل من الضغط المناسب يظهر المؤشر علامه حمراء امام السائق ويجب ايقاف المحرك مباشرة و الكشف عن السبب وعاده عند بداية تشغيل المحرك في الصباح خصوصا في الجو البارد فان مقياس الضغط يسجل ضغط عالي للزيت

وذلك نتيجة لبرودة الزيت وارتفاع لزوجته مما يزيد من مقاومة سريانه خلال دائرة التزيت ويسبب ذلك خلل في دائرة التزيت لأنه بعد دوران المحرك بعدة دقائق يعود ضغط الزيت إلى الضغط العادي نظرا لأرتفاع درجة حرارة الزيت وانخفاض لزوجته. ويجب الكشف عن مستوى الزيت في علبة الكرنك بواسطة قضيب من الحديد السابق ذكره نظرا لأهمية عملية التزيت

وإذا ما انخفض الزيت عن اقل مستوى مطلوب
للتشغيل العادي نتيجه لإستهلاك الزيت باحترقه
داخل الإسطوانات فيجب إضافة كميته من الزيت
لإعادة مستواء إلى المطلوب . و مرشح الزيت قد
يصنع من انواع معينه من الورق او القطن و
يجب تغيره بعد فترة تشغيل معينه .

اما طلبه الزيت فهي طلبه ترسيه تتكون من ترسين ويمتاز هذا النوع من الطلبات بانه ذى تصريف جبري عند عند دوران هذا الظلمبه فهي لابد أن تقوم بسحب الزيت وضخه وضخه ولذا تزود دائرة التزيت بصدام للرجوع وفي حالة انسداد دائرة التزيت لأي سبب فإن ذلك الصمام يسمح برجوع الزيت مباشره إلى حوض الزيت. ويوجد في قاع علبة الكرنك طبه لتصفية الزيت من علبة الكرنك بالإضافة إلى وضع مغناطيس حتى يقوم باجتذاب الرايش الناتج من احتكاك بين الأجزاء المعدنية للمحرك وبالتالي يكون الزيت خاليا من الرايش

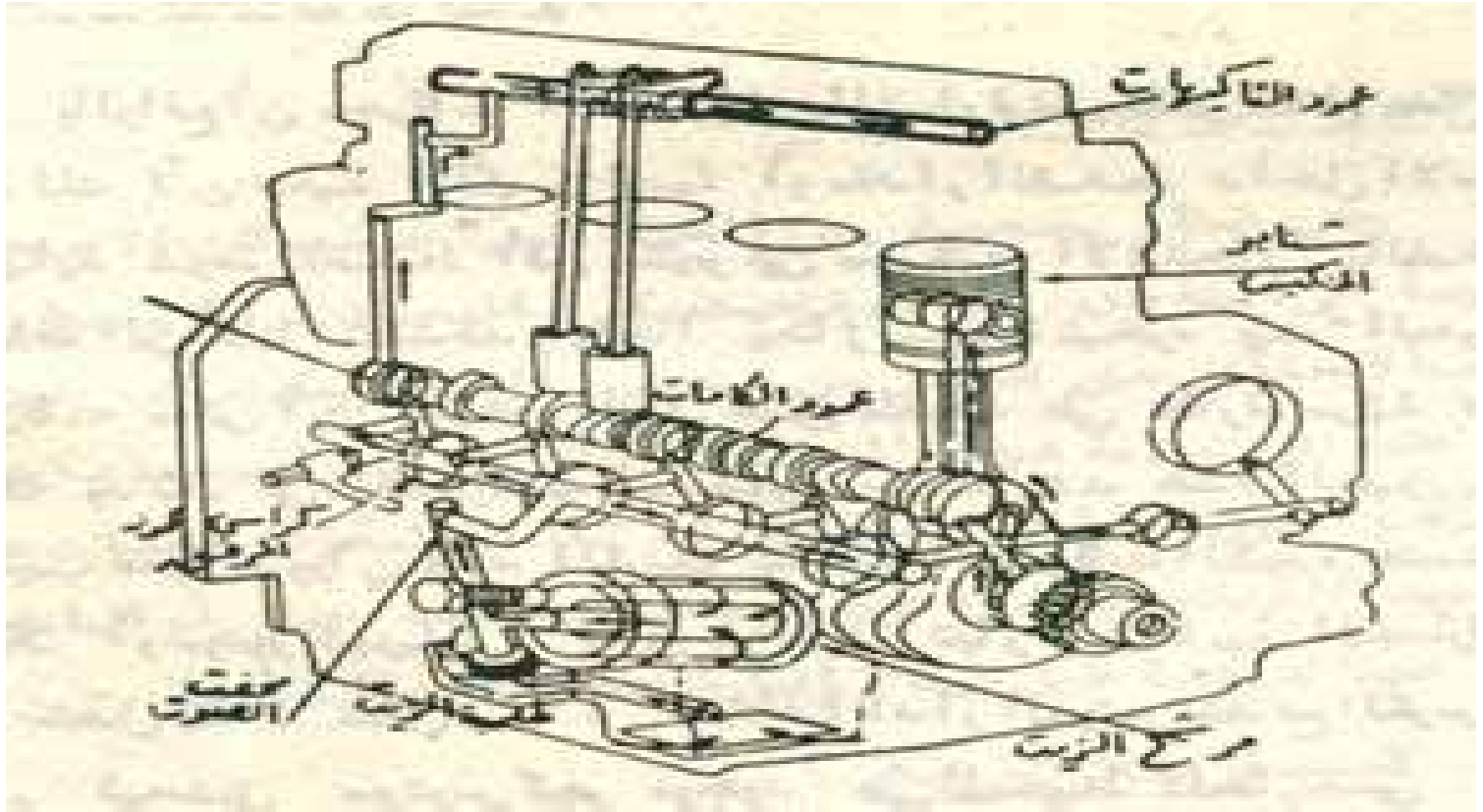

شكل (٤٦) التزيت بالضغط الجبرى

٣ – الأجهزة الكهربائية للمحرك : Electrical systems

يتم إشتعال الشحنة في محركات الإشتعال بالشرارة بواسطة شرارة كهربائية ولا بد من اعطاء هذه الشرارة لكل إسطوانة بواسطة ما يسمى بشمعة الإحتراق في الوقت المحدد المناسب في الدورة الحرارية . ولإحداث الشرارة الكهربائية بين قطبي شمعة الإحتراق فإننا نحتاج الي فرق جهد عالي قد يصل الي ٢٥٠٠٠ فولت

وللحصول علي هذا الجهد العالي من بطارية
الجرار والتي تعطي فرق جهد بين طرفيها ١٢
فولت فلا بد من جهاز يعطي هذا الجهد وينظم
إعطاء الشرارة الكهربائية لإسطوانات المحرك
وهذا الجهاز يسمى جهاز احدات الشرارة وهو
يتكون من

Primary Coil
Secondary Coil
Cutout Re / ay

Spark plugs

١ – الملف الابتدائي
٢ – الملف الثانوي
٣ – قاطع التيار
٤ – الملف

Condenser

٥ – موزع الشرارة

Distribut

٦ – شموع الإحتراق

والجهاز كما هو واضح من شكل (٤٧) يتكون من دائرة الجهد المنخفض والتي تتكون من البطارية والملف الابتدائي وقاطع التيار والمكثف، ودائرة الجهد العالي وتتكون من الملف الثانوي وموزع الشرارة وشموع الإحتراق – فعند تشغيل المحرك بفعل مفتاح الكونتاكات فإن التيار الكهربائي النابع من بطارية الجرار يمر خلال الملف الابتدائي معطيا مجالاً مغناطيسي تتناسب شدته مع عدد لفات الملف الابتدائي

وتقطع خطوط هذا المجال المغناطيسي لفات الملف الثانوي وذلك إذا ما كان طرفي قاطع التيار متلامسين – ولتوليد الجهد العالي في الملف الثانوي فإن ذلك يستلزم تحطم المجال المغناطيسي المتولد من الملف الابتدائي فجاء بقطع التيار عن هذا الملف وهذه هي وظيفة الكامة بفصل طرفي قاطع التيار عن الملف الابتدائي مما ينتج عنه توليد جهد عالي بالملف الثانوي يتناسب مقداره

مع عدد لفات هذا الملف نتيجة تحطم المجال المغناطيسي وفي هذه اللحظة تكون دائرة الجهد العالي مقفلة بتلامس ذراع الشرارة مع احدي نقطة التلامس لشموع الإحتراق فيؤدي ذلك الي مرور تيار ذو فولت عالي جدا (حوالي ٢٥٠٠٠ فولت) بين قطبي شمعة الإحتراق محدثا الشرارة الكهربيه المطلوبه .

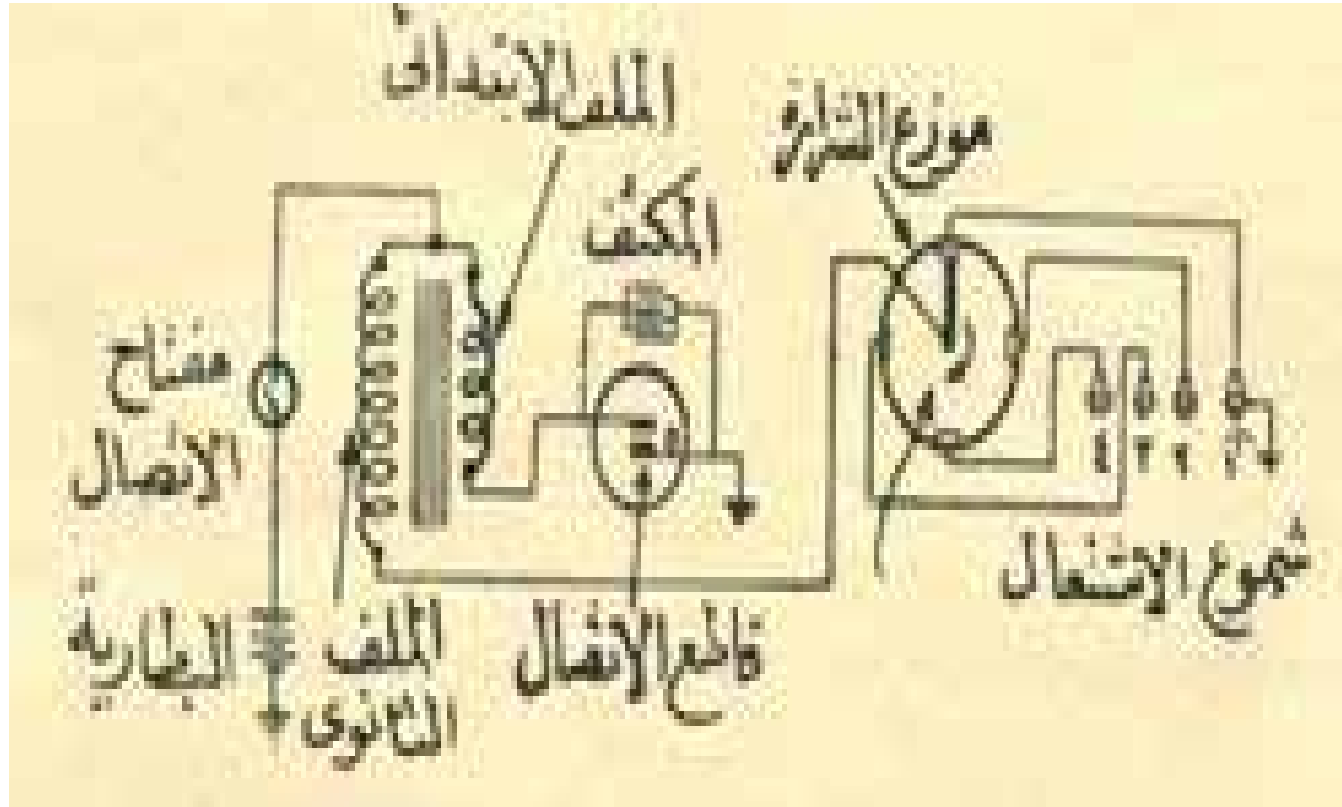

شكل (٤٧) الأجهزة (الدوائر) الكهربائية في محرك الجرار

أما وظيفة المكثف الموجود بدائرة الجهد المنخفض فتتلخص في حماية طرفي قاطع التيار من التآكل لحدوث قوس كهربى بينهما عند تباعدهما لفصل التيار عن الملف الابتدائى وذلك بامتصاص وتخزين التيار القادم من الملف الابتدائى بدلا من سريانه فى شكل قوس كهربى بين طرفى قاطع التيار –

ويستمر المكثف في تخزين التيار حتي يتساوي فرق الجهد داخل المكثف مع فرق الجهد للتيار القادم وهنا يتوقف سريان التيار ، أما التيار المخزن فإنه يتسرب تدريجيا من المكثف ولمنع حدوث القوس الكهربائي ، ولطرفي قاطع التيار فائدة عظيمة في تحطيم المجال المغناطيسي للملف الإبتدائي فجاءه وبشده بوقف سريان هذا التيار لأن إستمرار سريان التيار الكهربائي في شكل قوس سوف يضعف المجال المغناطيسي للملف الإبتدائي تدريجيا وليس فجاءه مما يقلل من شدة التيار المتولد في الملف الثانوي .

- اجهزة بدء الحركة:

سبق أن ذكرنا عند تشغيل المحرك فان اشواط التشغيل فهي التي تعطي الطاقة اللازمه لأداء عمود الكرنك وان المحرك يستمر في الدوران لأداء بقية الأشواط الأخرى (سحب- ضغط – طرد) بواسطة الطاقة المخترنه في حذافة المحرك وبالطاقة الناتجه من اشواط التشغيل في الإسطوانات الأخرى-

ولكن عند بداية التشغيل لا بد من وجود مصدر خارجي للطاقة كافي لإدارة المحرك عدة لفات حتى يبدأ المحرك في العمل وتحدث اشواط التشغيل.

ويحدث الإشتعال في محركات الجرارات والسيارات بواسطة نوعين من الدورات :
١- دورة الإشتعال بالماجنيتو أو مولد الشرارة.
(شكل ٤٨)

٢- دورة الإشتعال بالبطارية. (شكل ٤٩)

والفرق بينهما أن الأول جهاز مستقل في عمله
قائم بذاته يولد الضغط الكهربائي العالى
بدورانه مع المحرك وتنتج عنه الشرارة بين
قطبي شمعة الإشتعال ويلزم فى حالات استعمال
هذا الجهاز إدارة المحرك بواسطة المانفيلا.

أما دورة الإشتعال بالبطارية فتعتمد على البطارية للحصول على الضغط الكهربائي الابتدائي فينتج منه الضغط العالي اللازم لآحداث الشرارة كما يوجد في الدورة موزع يدار بواسطة المحرك لتوقيت الشرارة وتوزيعها.

والبطارية عبارة عن مخزن كهربائي أما الماجنيتو فهو مولد كهربائي يدار بالمانفيل في بدء الحركة أو بواسطة الموتور أثناء دورانه.

١ - محركات الإشتعال بالشرارة :

والواقع أن محركات الإشتعال بالشرارة سهلة في عمل بدء الحركة بها، ذلك لأن نسبة الكبس فيها أو مقدار الضغط داخل الأسطوانات في نهاية شوط الضغط أقل بكثير من محركات الإشتعال بالضغط بالإضافة الي أنها تستخدم وقودا يمتاز بسرعة تبخره

وبدء الحركة في هذه المحركات ممكن أن يتم
عن طريق حبل ملفوف علي طارة مركبة علي
عمود الكرنك وذلك في المحركات الصغيرة
حيث يشد هذا الحبل بقوة وبسرعة يتسبب
عنها دوران عمود الكرنك –

اما المحركات الكبيرة فتستخدم ماتفيلا أو موتور كهربائي يدور بواسطة تيار من بطارية الجرار وله ترس متصل به (شكل ٤٩) فإذا أدار الموتور يندفع الترس الصغير للأمام ليعشق مع ترس كبير موجود علي المحيط الخارجي للحدافة فيدور عمود الكرنك وبعد عدة اشواط تشغيل بالمحرك ينفصل الترسين ويعود الترس الصغير إلى وضعة الأصلي اتوماتيكيا.

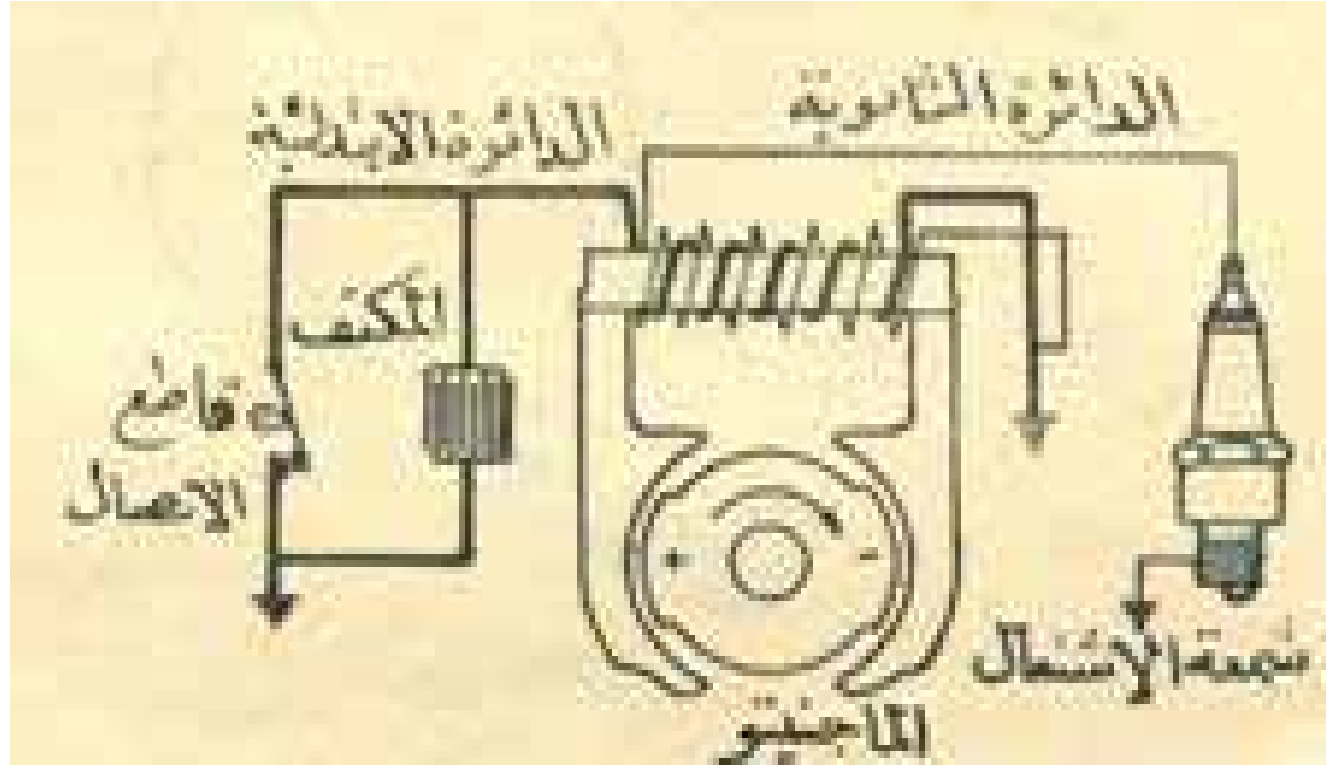

شكل (٤٨) طريقة المغانيتو (المولد الكهربائي)

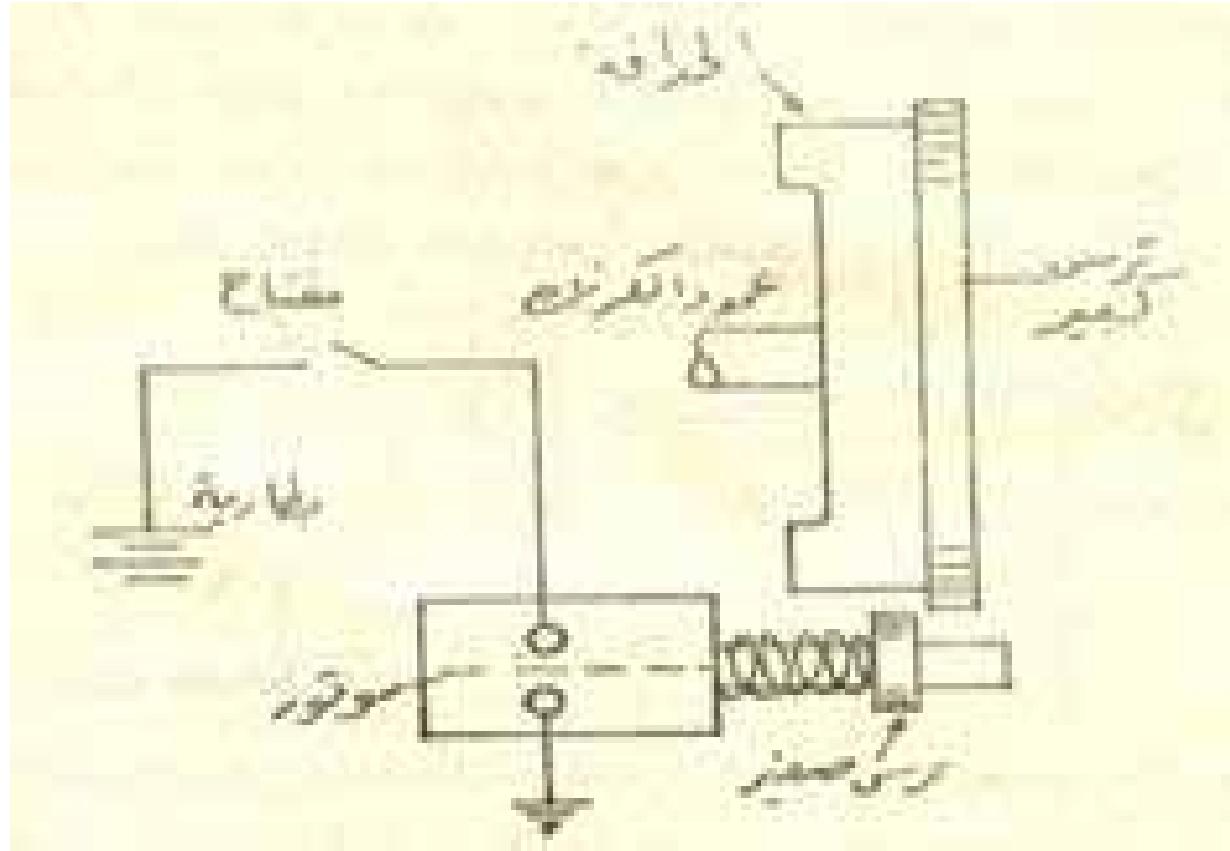

شكل (٤٩) طريقة المارش (الموتور) الكهربائي

٢_ محركات الإشتعال بالضغط :

وهي تمتاز بصعوبة بدء الحركة فيها عن محركات الإشتعال بالشرارة خصوصا في المناطق الباردة حيث يكون المحرك باردا ويحتاج إلى تسخين لغرف الإحتراق حتى تسهل من تبخر الوقود ووصوله إلى نقطة الإشتعال عند حقنة في نهاية شوط الضغط_ كذلك فإن الضغط داخل هذه المحركات يكون عالياً لذلك يلزم لبدء دورة المحرك أحداث عزم كبير على العمود الكرنك ويلزم أحداثة يدويا بواسطة حبل او المنافيلـ _ ولذا فهناك عدة طرق لبدء ادارة هذه المحركات منها .

أ- كاماة نصف الضغط :

وهى تتصل برافعة يدوية فى متناول يد السائق وعند تحرك هذه الرافعة تقوم بفتح صمام الطرد فتح جزئى فيقل الجهد اللازم لإدارة عمود الكرنك حيث يقل الضغط فى نهاية شوط وعند ادارة عمود الكرنك اما باليد أو يموتور كهربائى تبدأ المكابس فى التحرك حتى يحصل عمود الكرنك على السرعة المناسبة ثم تنفصل الكاماة بواسطة الرافعة وتعود لوضعها الاصلى بعد بداية تشغيل المحرك . ويساعد بدء الحركة استخدام سخانات كهربائية لتسخين الهواء فى انابيب السحب أو سجائر ورقية تشعل وتوضع داخل غرف الإحتراق ولو أن هذه السجائر غير شائعة الاستعمال (شكل ٥٠)

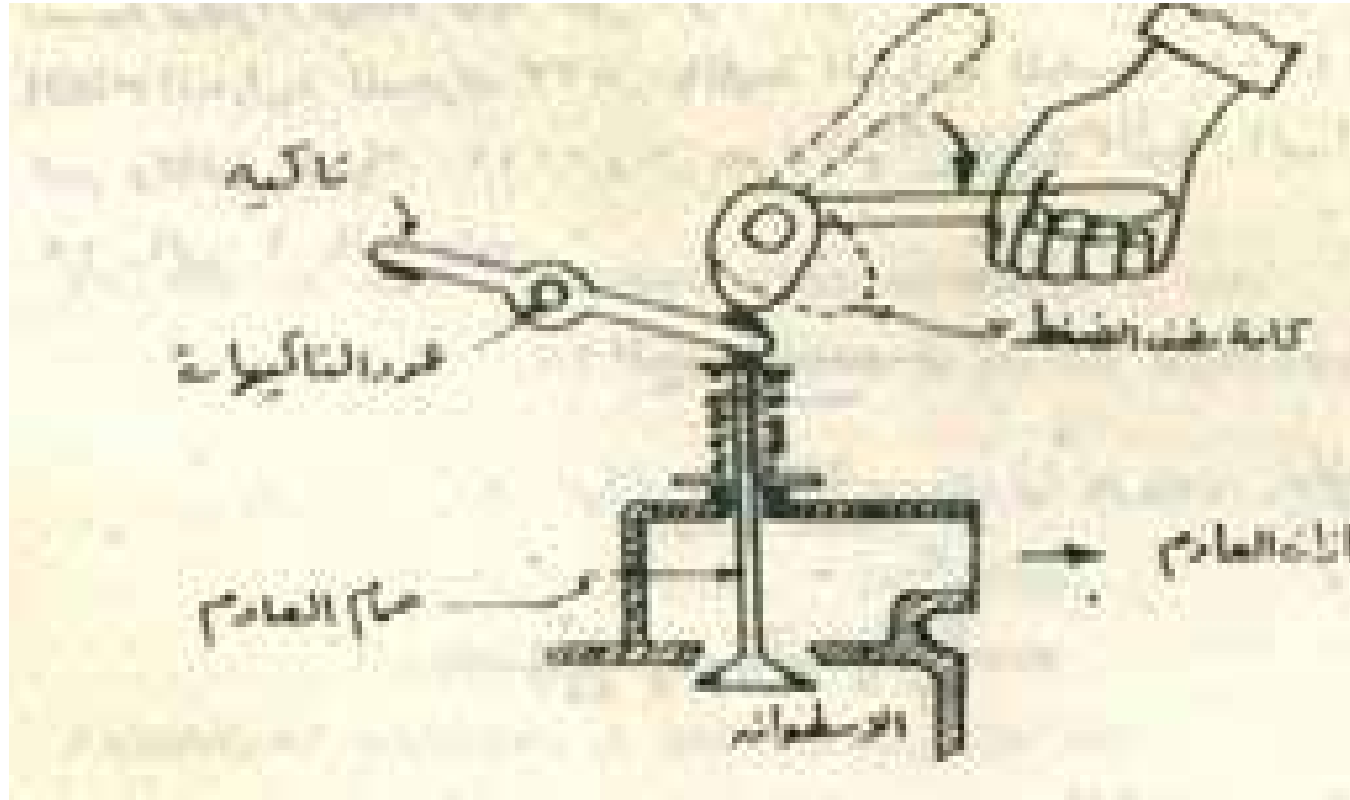

شكل (٥٠) طريقة كامرة نصف الضغط

ب- استعمال محرك إشتعال بالشرارة :
حيث يستخدم في ذلك محرك بنزين صغير
مستقل متصل بقابض ينقل لحركة الي الحدافة
وينفصل عنها تلقائيا بعد بدء الحركة . وأحيانا
يسخن الهواء الداخل محرك الديزل بواسطة
حرارة نواتج احتراق محرك البنزين أو قد
تستخدم المياه الساخنة الناتجة من التبريد
حول إسطوانات محرك الديزل .

ج - بدء حركة محرك الديزل بالبنزين :
حيث يزود محرك الديزل بكاربراتير وتزود
رؤوس الإسطوانات بغرف ثانوية بها شموع
احتراق لتقلل نسبة الكبس لتلائم دورة أتو
وتوفر جميع الأجهزة اللازمة للدورة أو توجد
في دائرة ثانوية منفصلة عن بقية أجهزة
محرك الديزل بواسطة صمامات في ماسورة
السحب

وصمام آخر يفصل الغرف الثانوية عن
إسطوانات المحرك ويتم التحكم في وضع
الصمامات بواسطة رافعة من مقعد القيادة .
ويبدأ إدارة المحرك باستخدام البنزين والذي
يوجد في خزان صغير خاص به وبعد إدارة
المحرك وتسخينه تحرك رافعة الصمامات لفصل
الدائرة الثانوية عن الدائرة الأصلية ويبدأ حقن
وقود الديزل للتشغيل العادي (شكل ٥١) .

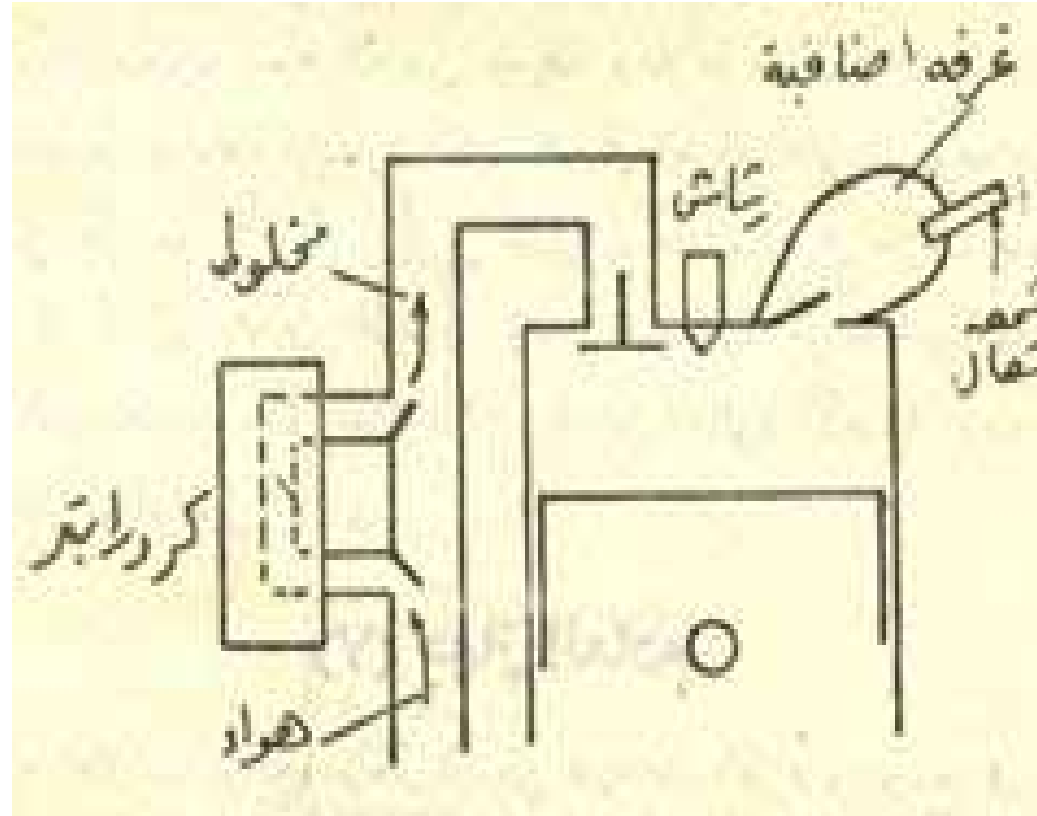

شكل (٥١) طريقة بدىء حركة محركات
الديزل بالبنزين

٨- جهاز العادم (الشكمان (٥٢).

تخرج العادم غازات نواتج الاحتراق من صمامات الطرد بعد الإشتعال وتتجمع في ماسورة يطلق عليها ماسورة العادم لطرد الغازات للجو الخارجى . وعادة تكون ماسورة العادم فى مقدمة الجرار فى وضع لايجب رؤية الساق وترتفع عن سطح الجرار بحوالى متر أو أكثر.

وحيث أن سرعة طرد الغازات من المحرك عالية
فتسبب إرتجاج وأصوات عالية ولتخفيف تلك
الأصوات يصنع الشكمان من علبة إسطوانة
توضع عوارض بداخها لتقليل حدة الصوت
وتتصل ماسورة الشكمان بجموعة تسحب
الغازات من صمامات الطرد تتجمع في ماسورة
واحدة وتمر الغارات على علبة الشكمان قبل
خروجها من ماسورة الشكمان بأعلى الجرار.

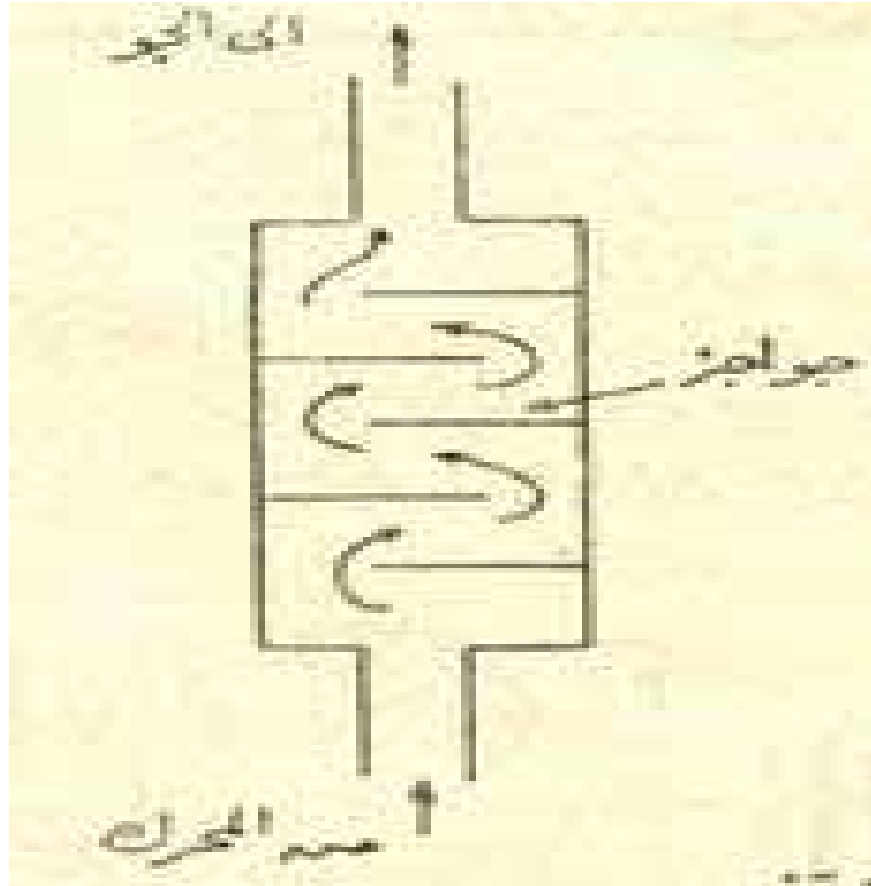

شكل (٥٢) الشكمان

أمثلة محلولة

مثال (١) :

إحسب كمية الأتربة التي يجب حجزها في اليوم في مرشح الهواء لجرار قدرته الفرملية ٥٠ حصان يعمل لمدة ٨ ساعات يوميا في منطقة نسبة تركيز الأتربة فيها هو ٠,٣ جم/ متر مكعب من الهواء مع فرض أن الكفاءة الحرارية للمحرك ٣٣% والقيمة الحرارية للوقود ١١٠٠٠ كيلو كالوري / كجم وكثافة الهواء ٠,٠٠١٢ جم / سم^٣ ونسبة الهواء الي الوقود ١٥ الي ١ بالوزن.

الحل

$$\text{Thermal Eff. (th)} = \frac{\text{BHP}}{\text{Heat Input}}$$

$$\text{Heat Input} = \text{BHP} \times 75 \times 60 \times 60$$
$$W_f \times C . V . \times 427$$

$$W_f = \text{وزن الوقود}$$

$$C . V . = \text{القيمة الحرارية للوقود}$$

$$W_f = 1.7 \times 6.0 \times 6.0 \times 75 \times 0.35 = 427 \times 11000 \text{ kg / hr}$$

If Dust Concentration = 0.3 g / m³

Weight of air enter to the engine
= 7.8 x 15 = 130.6

Volume of air 130.6 = kg / hr = 108.9
m³ / hr

1.2 kg/m³

∴ Weight of dust = 32.6 = 0.3 x 108.9
g / hr .

enters to the engine 32.6 = x8 = 260.8
g/h

مثال (٢) :

احسب بالتقريب مقدار الهواء الذي يسحبه محرك رباعي المشاوير ذو أربع إسطوانات ، سرعته ١٠٠٠ لفة / دقيقة وإذا كان قطر الإسطوانة ١٢ سم وطول المشوار ١٥ سم . أوجد أيضا وزن الأتربة الداخلة في الساعة إذا كان نسبته في الهواء ٠,٠٥ % علما بأن الوزن النوعي للهواء ١,١٥ جم / لتر .



الحل

**Volume of air= Piston displacement
* number of cylinders * No of
strokes**

$$= \frac{144}{1000} * 15 * 4 * \frac{1000}{2}$$

$$= 3395200 \text{ cm}^3/\text{min}$$

$$= 3400 \text{ lit/min}$$

$$\text{Weight of Air/hr} = 3400 * 1.25 * 60$$
$$= 255000$$

gm/hr

255000

$$\text{Weight of dust/hr} = \frac{\text{-----}}{0.05} *$$

100

= 127.5

gram/hr

اسئلة وتمارين

- ١- في محركات الإشتعال بالضغط يسحب الهواء ثم يضغط عاليا ما هو محال مقدار هذا الضغط ؟
- ٢- الي اي درجة حرارة يصل اليها الهواء المضغوط في نهاية شوط الضغط بمحركات الديزل ؟
- ٣- قارن بين نسبة الانضغاط في محركات البنزين ومحركات الديزل .
- ٤- لما أمكن الوصول الي نسبة انضغاط عالية بمحركات الديزل بينما من المتعذر الوصول اليها في محركات البنزين ؟

٥- علل لماذا يجب أن يكون نسبة وزن الهواء الي وزن الوقود بمحركات الديزل أعلي من نسبتها في محركات البنزين

٦- ارسم رسما توضيحيا لدورة الوقود بمحرك الديزل مع بيان اجزائها الاساسية .

٧- ارسم خط سير الهواء وخط سير الوقود في محرك مبينا العلاقة بينهما .

٨- اذكر لماذا تصنع المواسير الخارجة من ظلمبة الحقن الي الرشاشات من الصلب بدلا من النحاس؟

٩- لماذا يخرج الوقود من الرشاشات بضغط اعلي كثيرا من ضغط الهواء في نهاية شوط الكبس؟

- ١٠- ما هي وظائف رشاش الحقن ؟
- ١١- أذكر وظيفة كل من المرشح الجاف للهواء ومرشح الهواء ذي الحمام الزيتي .
- ١٢- ما هي الشوائب التي يجب التخلص منها في دورة الوقود قبل وصول الوقود داخل غرف الإحتراق ؟
- ١٣- ارسم رسما توضيحيا لمرشح الهواء بمحرك الديزل .
- ١٤- ماذا يحدث للمحرك إذا ما كان مستوي الزيت بمرشح الهواء :

- ١- أعلي من اللازم.
- ٢- أقل من اللازم .

- ١٥- لماذا يعطي أهمية أكثر لمرشح الهواء بمحرك الديزل عن مرشح الهواء بمحرك البنزين ؟
- ١٦- ما هي التعليمات الواجب اتباعها لصيانته جهاز التبريد بالماء من التلف ؟
- ١٧- قارن بين مميزات وعيوب التبريد بالهواء .
- ١٨- ما هي الأجزاء الأساسية في دورة التبريد بالماء ؟
- ١٩- اذكر وظيفة منظم الحرارة (الترموستات) .

- ٢٠- ما هي حدود درجة حرارة الماء بالجزء العلوي للرادياتير حتي يعمل المحرك علي احسن كفاءة؟
- ٢١- ما هي أهداف تزييت الأجزاء المتحركة بالمحرك؟
- ٢٢- اذكر الأجزاء التي تحتاج الي التزييت بالمحرك .
- ٢٣- اذكر الطرق الرئيسية الثلاثة لتزييت المحركات .
- ٢٤- ما هي عيوب التزييت بالنثر ؟
- ٢٥- ما الفرق بين طريقة التزييت بالضغط الجبري وطريقة التزييت بالضغط والنثر؟

٢٦- ارسم رسما توضيحيا لطريقة التزيت بالضغط الجبري .

٢٧- ما هي الطرق الرئيسية لبدء حركة محركات الديزل ؟

٢٨- ترتفع درجة حرارة الغازات الناتجة من احتراق الوقود داخل المحرك الي حوالي 1800° م ماذا يحدث لو لم يوجد بالمحرك جهاز للتبريد ؟

٢٩- احسب مقدار الهواء باللتر / دقيقة إذا كان قطر الإسطوانة ١٢ سم وطول المشوار ١٥ سم اوجد كذلك وزن الأتربة التي يسحبها خلال مرشح الهواء إذا كانت نسبته بالوزن ٠,١ % علما بأن الوزن النوعي للهواء ١,٢٥ جم / لتر إذا كانت كفاءة مرشح الهواء ٩٥ % احسب كمية الأتربة التي دخلت المحرك خلال ٨ ساعات تشغيل .

٣٠- اذكر اسباب زيادة ارتفاع درجة حرارة الماء بالريداير .